

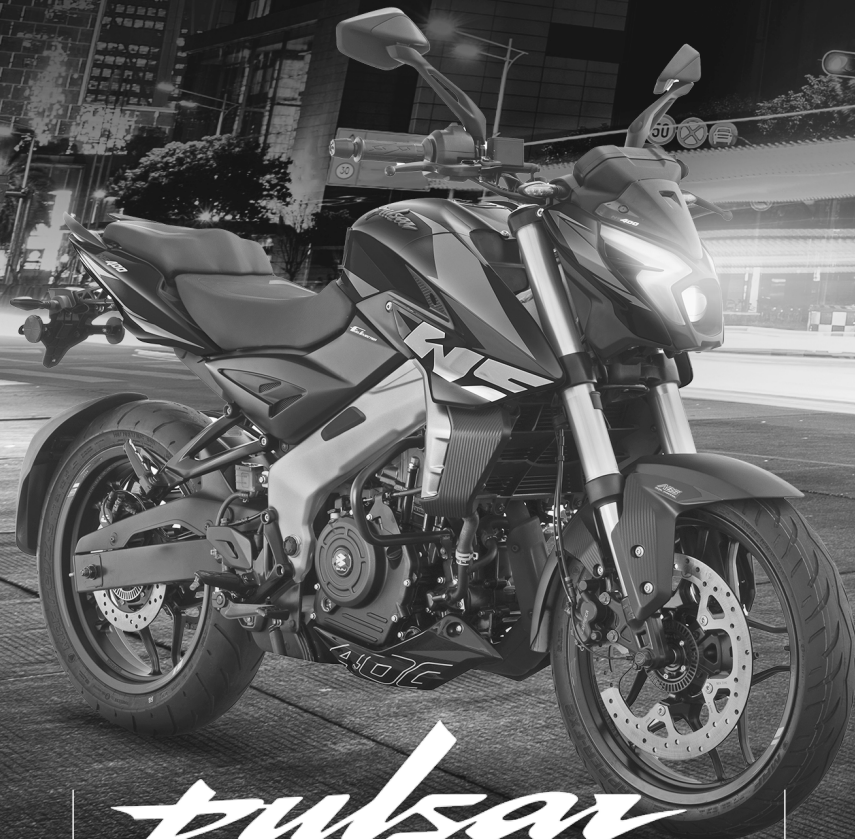

FAVORITA EN 100
PAÍSES

MANUAL DE USUARIO
Y GARANTÍA



SISTEMA
ANTIBLOQUEO
DE FRENSO



SISTEMA DE ENCENDIDO
AUTOMÁTICO
DE LLAVES (SKMS)



SISTEMA DE LLAVES
DE CICLO (CCLM)
(CICLO 100%)

*Imagen de referencia

pulsar
NS400

MANUAL DE USUARIO

Motocicletas Ensambladas en Colombia

pulsar
NS400Z



GRUPO
UMA



FAVORITA EN **100**
PAÍSES

Este manual de Usuario y Garantía es parte fundamental de la motocicleta, recomendamos mantenerlo siempre con la motocicleta.



IMPORTANTE:

Antes de encender el motor verifique si el nivel de **aceite 4T** es el adecuado. Ver sección: **ACEITE MOTOR**

Especificaciones del Aceite Recomendado

Viscosidad SAE	10 W 50 sintético
Servicio API	SN
JASO	MA2

Este manual de Usuario y Garantía incluye la información más reciente del producto disponible antes de la impresión. **BAJAJ** se reserva el derecho a realizar cambios en cualquier momento sin previo aviso y sin incurrir en ningún tipo de obligación.

Ninguna parte de este manual de usuario y Garantía puede reproducirse sin el permiso previo por escrito. Puede que las imágenes de la motocicleta **BAJAJ PULSAR NS400Z** incluidas en este manual no coincidan con su propio vehículo.

¡BIENVENIDO!

FELICIDADES por haber elegido una motocicleta “**BAJAJ PULSAR NS400Z**”, una de las mejores motocicletas del país presentada a usted por **Bajaj Auto Limited** y grupo UMA SAS.

Antes de prepararse para conducir su moto, por favor lea esta guía del usuario para familiarizarse con el mecanismo y los mandos del vehículo.

Para mantener su motocicleta en perfecto estado de funcionamiento y para ofrecer un rendimiento consistente, le aconsejamos que asista a nuestros **Centros de Servicio UMA** a realizar el mantenimiento preventivo.

Puede confiar que los **Centros de Servicio UMA**, están bien equipados con todas las instalaciones necesarias, habilidades y recursos humanos capacitados para el mantenimiento y las reparaciones de su “**BAJAJ PULSAR NS400Z**”. Es muy importante que siempre pida repuestos originales **Bajaj** para garantizar la seguridad, el rendimiento y la vida útil de su vehículo.

En caso de necesitar cualquier información adicional, por favor acérquese al personal de Bajaj. Si es necesario, también puede escribir a los distribuidores que vendan nuestros productos, para obtener información de número de chasis, número de motor, fecha de compra, distancia requerida en cada servicio, nombre del concesionario de venta y sus números de contacto.

Por último, le solicitamos llevar su motocicleta con el cuidado y mantenimiento periódico, como se describe en este manual.

Estamos seguros que esta le ofrecerá una experiencia placentera de conducción y una larga duración sin problemas.

¡Le deseamos un recorrido ilimitado de felicidad!

MANUAL DE USUARIO

- Información de seguridad p. 6
- Especificaciones técnicas p. 10
- Identificación de la Motocicleta p. 12
 - Ubicación de las Partes*
 - Tablero de Instrumentos, tablero IFE / ODO, Interruptor de Encendido y aplicación Bajaj Ride Connect*
 - Interruptores Derecho e Izquierdo*
 - Tanque de Combustible*
 - Cubierta Izquierda y Derecha*
 - Sillín*
 - Frenos*
 - Generales*
 - Cadena - Aceite de Motor*
 - Aceite de Motor*
- ¿Cómo Conducir tu Motocicleta? p. 46
- Tips para una conducción segura P. 48
- Mantenimiento Periódico p. 52
- Almacenamiento de la Motocicleta p. 58

MANUAL DE GARANTÍA

- ¿Qué es la garantía? p. 62
- Objetivo de este manual p. 63
- Preguntas frecuentes p. 65
- Validez de la garantía y condiciones p. 66
- ¿Qué no cubre la Garantía BAJAJ? p. 67
- Aceite de motor..... p. 70
- Otras recomendaciones p. 74
- Responsabilidad ambiental de BAJAJ p. 76
- Garantía de baterías p. 78
- Comprobaciones diarias p. 79
- Repuestos 100% originales p. 80
- Emisión de gases p. 81
- Centros de Servicio UMA p. 82
- Servicio al cliente PQR's p. 82



INFORMACIÓN DE SEGURIDAD



*Imagen de referencia



ADVERTENCIA

Indica un peligro potencial o lesiones GRAVES a usted u otras personas y hacia el vehículo si no se siguen las instrucciones.



PRECAUCIÓN

Indica un peligro potencial que podría resultar en daños SERIOS al vehículo o en HERIDAS a usted. Siga los consejos con la debida precaución.

Para garantizar su seguridad:

- *Lea con detenimiento este manual del propietario.*
- *Siga todas las recomendaciones y procedimientos incluidos en este manual.*
- *Preste especial atención a los mensajes de seguridad incluidos en el manual y en la motocicleta.*

IMPORTANTE

Su seguridad y la de otras personas es muy importante. Es una responsabilidad importante conducir su motocicleta **BAJAJ PULSAR NS400Z** de forma segura. Para ayudarle a tomar decisiones bien fundadas en relación con la seguridad, hemos incluido Información de Seguridad, procedimientos de funcionamiento y tips de Conducción segura en este manual de Usuario y Garantía. Esta información le advierte sobre posibles peligros que podrían causarle daños a usted o a otras personas. Tenga en cuenta que no resulta práctico ni posible advertirle de todos los peligros asociados con la conducción o el mantenimiento de una motocicleta.

ANTES DE CONDUCIR

Asegúrese de que se encuentra física y mentalmente apto para conducir su motocicleta, sin haber consumido alcohol ni drogas. Compruebe que tanto usted como su pasajero utilizan cascos para motocicletas y elementos protectores debidamente homologados por las normativas locales. Indique al pasajero que se agarre a la correa del asiento o a su cintura, que se incline con usted en las curvas y que mantenga los pies en los reposapiés, incluso cuando usted se detenga.

CONOZCA Y DOMINE SU MOTOCICLETA

Aunque haya conducido otras motocicletas, le recomendamos que practique primero en una zona segura para familiarizarse con el comportamiento y la conducción de su nueva motocicleta, y acostumbrarse a su peso, respuesta del motor y tamaño.

HÁGASE VISIBLE EN LA VÍA

Especialmente en la noche o cuando la visibilidad sea reducida por las condiciones climáticas, recuerde usar ropa reflectiva, ubicarse de tal forma que los demás conductores le vean, usar los direccionales correctamente antes de girar o cambiar de carril y utilizar la bocina si fuera necesario.

NO MEZCLE ALCOHOL CON GASOLINA

El alcohol y la conducción no son compatibles. Una sola copa de licor puede reducir su capacidad de respuesta ante los continuos cambios de condiciones, y el tiempo de reacción empeora con cada copa adicional. Por lo tanto, si bebe, no conduzca y tampoco deje que sus amigos beban y conduzcan.

CONDUZCA DENTRO DE SUS LÍMITES

Nunca conduzca más allá de su habilidad personal de conducción ni más rápido de lo permitido por las circunstancias o las normativas locales. El cansancio y la falta de atención pueden disminuir su capacidad para actuar con buen criterio y conducir de forma segura.

EN CASO DE ACCIDENTE

Recuerde que la seguridad personal es prioridad. Si usted u otra persona han resultado lesionados o heridos, juzgue con serenidad la gravedad de las heridas y decida si es seguro seguir conduciendo. Si es necesario, pida ayuda. Siga las normas locales si alguna otra persona u otro vehículo se han visto involucrados en el accidente.

Si decide seguir conduciendo, primero gire el interruptor de encendido a la posición de apagado y evalúe el estado de la motocicleta. Compruebe si existen fugas de líquidos, inspeccione frenos, fluidos, llantas, tornillos, manubrio y comandos, conduzca despacio y con precaución. La motocicleta podría haber sufrido daños que no sean visibles en ese momento.

Busque un **Centros de Servicio UMA** para que revisen detalladamente su motocicleta.

ADVERTENCIA: EL MONÓXIDO DE CARBONO ES TÓXICO

Los gases de escape de su motocicleta contienen monóxido de carbono, un gas incoloro e inodoro altamente venenoso. Respirar monóxido de carbono puede provocar la pérdida de consciencia e incluso resultar mortal.

Jamás ponga en marcha la motocicleta en un garaje u otro recinto cerrado.

PRECAUCIÓN

Durante los primeros 2.000 km siga estas instrucciones para garantizar el buen estado de su motocicleta:

- *Evite arrancar con el acelerador a fondo y también las aceleraciones bruscas.*
- *Evite las frenadas bruscas y las reducciones de marcha rápidas.*
- *Conduzca con prudencia.*

Motor

Tipo	4 Tiempos, DOHC cilindro unico, Refrigeración líquida
Cilindraje	373,27 cc
Diámetro y Carrera	60 mm x 89 mm
Relación Compresión	12,2:1
Potencia	39,4 Hp @ 8500 rpm
Torque	35 N.m @ 7000 rpm
Ralentí	1550 ± 150
Encendido	DC
Bujía	Una bujía
Transmisión	6 Velocidades (1 hacia abajo, 5 hacia arriba)
Lubricación	Lubricación Forzada por Cártter Humedo
Refrigeración	Enfriamiento por agua (líquido)
Alimentación	Inyección Electrónica
Embrague	Multi-Disco Bañado en Aceite con Slipper Cluth
Combustible	Sin Plomo, tipo Extra
Arranque	Eléctrico

Dimensiones

Longitud	1990 mm
Ancho	820 mm
Altura	1057 mm
Distancia entre Ejes	1344 mm
Distancia mínima del Suelo	165 mm
Altura Asiento	795 mm
Peso	174 Kg
Capacidad de Carga	324 Kg
Capacidad del Tanque	12 L

Chasis

Tipo	Perimetral con Cuna Abierta
Tablero	LCD a color con pantalla de Multiple Información
Suspensión Delantera	Hidráulica , Suspensión Invertida
Freno Delantero	ABS, Disco de 320 mm
Llanta	110/70-17, Tubeless
Suspensión Trasera	Mono Suspensión Nitrox
Presión Rueda Delantera	28 PSI
Freno Trasero	ABS, Disco 230 mm
Llanta	140/70-17, Tubeless
Presión Rueda Trasera	Solo 28.5 PSI, Acompañado 32 PSI

Sistema Eléctrico

Batería	12V, 8Ah, VRLA
Farola	LED
Luz Posición	LED
Stop	LED
Direccionales Delanteras	LED
Direccionales Traseras	LED
Luz Porta Placa	LED
Indicadores Tablero	LED

*Especificaciones técnicas sujetas a cambios sin previo aviso

IDENTIFICACIÓN DE LA MOTOCICLETA



SESTEMA
ANTIBLOQUEO
DE FRENSO



SESTEMA DE ENCENDIDO
AUTOMÁTICO
DE LUZES (ALM)



SESTEMA DE LLAVE
DE CICLO (ALM)
(CICLO)

*Imagen de referencia

Identificación de la Motocicleta

Los números de Motor y de VIN (Chasis) se utilizan para registrar e identificar la motocicleta su motocicleta **BAJAJ PULSAR NS400Z** particular de otros del mismo modelo y el tipo.



El número de VIN se ubica en la parte Frontal derecha del chasis, justo detrás de la farola.



El número de Motor se ubica en la parte inferior del motor del lado Izquierdo, justo debajo de la palanca de cambios.

Ubicación de las partes



Tablero de Instrumentos

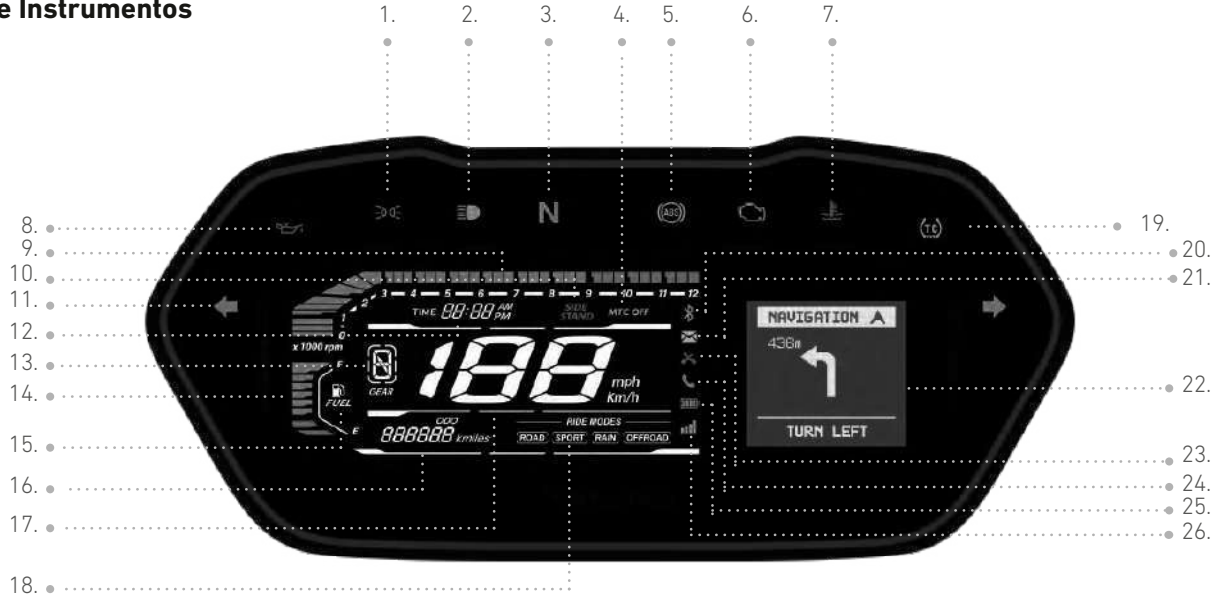





Tablero de Instrumentos





La pantalla del velocímetro funcionará cuando el interruptor de encendido esté en 'ON'

posición y el interruptor de apagado en la posición "ON".

- 1. Indicador de luz de posición ():** Indica que las luces están encendidas.
- 2. Indicador de luces altas ():** Ilumina cuando los faros están encendidos y se selecciona la luz alta con el motor en marcha o se selecciona la luz de paso.
- 3. Indicador de Neutra (**N**):** Indica cuando la transmisión está en Neutral.
- 4. MTC APAGADO:** Se muestra cuando el control de tracción está desactivado. Cuando se activa el control de tracción, MTC OFF desaparecerá del tablero de instrumentos y el ícono de control de tracción "TC" se iluminará.
- 5. Indicador ABS():** Con el interruptor de encendido en posición ON, el indicador ABS se ilumina. Cuando la velocidad del vehículo es superior a 5 km/h, el indicador de ABS se apaga.
Si este indicador se ilumina mientras el vehículo está en marcha, significa que hay un problema en el ABS.
- 6. Indicador de mal funcionamiento():** Se ilumina cada vez que se nota alguna anomalía en el funcionamiento de los componentes relacionados con el sistema de inyección.
- 7. Indicador de temperatura del refrigerante:** Se ilumina cuando la temperatura del refrigerante del motor es superior a 110 grados centígrados.

- 8. Indicador de baja presión de aceite():** Brilla cuando la presión de aceite del motor es baja.
- 9. Tacómetro:** Muestra la velocidad del motor en rpm. Parpadea si las rpm son superiores a 9000.
- 10. Indicador de gato:** Cuando el gato esté abajo se encenderá el indicador (Sistema de seguridad que no permite el arranque del motor con el gato abajo si está en cambio, así como tampoco el inicio de la conducción con el gato abajo).

Condición del estante lateral	Posición de la marcha	Observación
Abajo	Motor en posición neutral	Encendido automático habilitado/ Encendido con patada habilitado
	Cambiar la marcha de "N" a 1ª con el motor encendido presionando la palanca de embrague	El motor se apagará
Abajo	Motor en posición de marcha	El motor no arrancará ni con encendido automático ni con arranque de patada

- 11. Indicador de direccionales():** Cuando el interruptor de las direccionales se presiona hacia la izquierda o hacia la derecha, el indicador de las direccionales - LH o RH parpadeará.
- 12. Reloj digital:** Indica la hora en HH:MM (AM/PM).
- 13. Indicación de marcha():** Mostrará la posición de marcha del 1 al 6. Mostrará cuando el vehículo está en posición neutral.

Tablero de Instrumentos



14. **Indicador de nivel de combustible:** Muestra el nivel de combustible.
15. **Indicador de nivel bajo de combustible ():** Parpadea cuando el nivel de combustible es bajo (presión menor a 1 bar).
16. **Odómetro:** El odómetro muestra la distancia total que ha recorrido el vehículo. El odómetro no se puede restablecer a 'cero' .
17. **Velocímetro:** Muestra la velocidad en forma digital en km/h.
18. **Modo de conducción:** La combinación del módulo ABS y ECU, genera 4 modos de manejo: Carretera (Road), Sport (deportivo), lluvia (Rain) y todo terreno (OFF-Road), el ABS es optimizado en cada modo.

La selección del modo de conducción se realiza en tablero de instrumentos.

- En el menú principal, seleccione Información del vehículo usando los botones arriba/abajo de control izquierdo y, al realizar la selección, presione el botón SET durante menos de 1 segundo para ingresar la información del vehículo.
- La sección de información del vehículo contiene 3 secciones:

1. **Modo de conducción:** Muestra los cuatro modos de conducción del ABS: carretera (Road), deportivo (sport), lluvia (Rain) y todoterreno (Off road).
2. **MTC:** (Control de tracción) evita o limita el deslizamiento de las ruedas en carreteras o superficies resbaladizas durante la

aceleración. El control de tracción se puede desactivar únicamente en modo deportivo (Sport) y todoterreno (Off Road).

3. **Advertencia:** Muestra mensajes de advertencia.



- Ingrese al menú modo de conducción presionando el -botón Set durante menos de 1 segundo en el interruptor de control izquierdo.
- Al ingresar ahora los cuatro modos de conducción son visibles. El usuario puede alternar entre los modos de conducción usando los botones arriba/abajo en el interruptor de control izquierdo para seleccionar el modo de conducción deseado.
- Seleccione el modo de conducción deseado y presione el botón SET durante menos de 1 segundo. Se selecciona el modo de conducción deseado y se muestra un mensaje "XXXX MODE ACTIVATED".

Tablero de Instrumentos

pulsar
NS400Z



- Se requiere que el acelerador este en posición cero, para cambiar el modo deseado. En caso de que el acelerador no esté en la condición de cero y el usuario intente cambiar el modo de conducción, se muestra el mensaje "REDUCIR ACELERADOR" "REDUCE THROTTLE".



- Ingrese a la sección MTC presionando el botón SET durante menos de 1 segundo en el interruptor de control izquierdo.
- Al ingresar a MTC, hay dos opciones disponibles:
 - **1. ENCENDIDO (ON):** Activa MTC, este solo se desactiva en modo deportivo (Sport) y todoterreno (off road).
 - **2. APAGADO (OFF):** Desactiva el control de tracción (MTC) en los modos Sport y OFF-Road. Para desactivar MTC, seleccione OFF y presione el botón SET en el interruptor de control izquierdo hasta que aparezca el mensaje "RELEASE" en el tablero de instrumentos. Cuando se desactiva el MTC, MTC OFF se ilumina en el tablero de instrumentos.

MTC (Control de tracción): Se utiliza para desactivar los modos de conducción. MTC se puede desactivar solo en modo deportivo (sport) y todoterreno (off Road).



Tablero de Instrumentos



- **Nota:**
- MTC (control de tracción) solo se puede desactivar en modo Sport y Off road.
- Si intenta desactivar MTC en el modo Carretera (Road) y Lluvia (Rain), aparecerá el mensaje en la pantalla "CAMBIE MODO DE CONDUCCIÓN". "CHANGE RIDE MODE".
- La moto tiene un modo predeterminado el modo "ROAD".
- Si hay algún error relacionado con el sistema, Únicamente se activará el modo predeterminado.



Selección del modo de conducción mientras el vehículo está en marcha:

- La selección del modo de conducción se acepta sólo en condiciones de aceleración cero.
- Seleccionar el modo OFFROAD, la velocidad del vehículo debe ser inferior a 20 km/h.

Modos de conducción:

A. Modo Carretera (ROAD): El modo ROAD está diseñado para la conducción diaria en carreteras pavimentadas.

- En este modo, el rendimiento del motor se optimiza para una entrega de potencia equilibrada, proporcionando una aceleración suave y un control sensible del acelerador.
- El sistema de frenos ABS está configurado para ofrecer un rendimiento de frenado confiable en condiciones normales de carretera, centrándose en la estabilidad y el control.

B. Modo deportivo (SPORT): El modo Sport está dirigido a entusiastas de la conducción enérgicos y orientados al rendimiento.

- En el modo Sport, el motor de la motocicleta está ajustado para ofrecer una mayor respuesta del acelerador, lo que permite una aceleración rápida y tomas de curvas agresivas.
- El sistema de frenos ABS en modo Sport está calibrado para proporcionar la máxima potencia de frenado y al mismo tiempo mantener la estabilidad, lo que permite a los conductores superar los límites con confianza.

C. Modo lluvia (RAIN): El modo lluvia está diseñado para conducir en condiciones húmedas o resbaladizas, donde la tracción se reduce significativamente.

- En el modo Lluvia, la potencia del motor se limita adecuadamente, con una respuesta más suave del acelerador para evitar que las ruedas patinen y se pierda el control en superficies resbaladizas.
- El sistema de frenos ABS está ajustado para modular la fuerza de frenado de manera más conservadora, minimizando el riesgo de bloqueo de las ruedas y derrape en carreteras mojadas.

D. Modo todoterreno (OFF ROAD): El modo todoterreno está especialmente diseñado para afrontar terrenos accidentados y superficies sin pavimentar.

- En el modo todoterreno, la entrega de potencia del motor se ajusta para ofrecer un mejor control de tracción y torque a bajas revoluciones, esencial para sortear senderos irregulares y obstáculos.
- El sistema de frenos ABS en modo todoterreno a menudo está optimizado para condiciones todoterreno, lo que permite un frenado controlado en superficies sueltas y al mismo tiempo evita el bloqueo de las ruedas y mantiene la estabilidad durante los descensos.

19. Indicación de control de tracción (): El sistema de control de tracción evita o limita el deslizamiento de las ruedas en la carretera o en superficies resbaladizas durante la aceleración. El ícono TC se ilumina cuando el control de tracción está activado.

Cuando la velocidad del vehículo sea superior a 5 km/h, el control de tracción se activará (si no se desactiva manualmente).

El control de tracción se puede desactivar en el modo de conducción "SPORT" y "OFFROAD".

20. Icono de Bluetooth en el tablero de instrumentos: Muestra el estado del emparejamiento de su teléfono inteligente con su vehículo.

Cuando la llave de encendido esté en "ON", el icono de Bluetooth parpadeará durante 10 segundos. Luego el icono de Bluetooth desaparecerá, pero estará activo en segundo plano para emparejarse con el teléfono inteligente.

Icono de Bluetooth estará fijo: cuando este emparejado con un teléfono inteligente.

21. Mensaje de alerta: Si su teléfono inteligente está emparejado con el tablero de instrumentos de su vehículo a través de Bluetooth, recibirá todas las notificaciones de mensajes en el grupo de instrumentos. El icono de mensajes de alerta parpadeará durante 6 segundos. Después de 6 segundos, el icono de alerta de mensaje se mostrará fijo en "ON".

Detalles del cuadro de Instrumentos

pulsar
NS400Z

Si la llave de encendido se gira a "OFF" y luego a "ON", la indicación del mensaje de texto desaparecerá hasta que se reciba un nuevo mensaje.

22. Display de información multiple (Main Menu):

Muestra diversa información:



A. Información del vehículo (Vehicle info):

a. Modos de conducción: Esta moto cuenta con cuatro modos de conducción: , carretera (ROAD), deportivo (SPORT), lluvia (RAIN) y todoterreno (OFF ROAD). El usuario puede seleccionar el modo de conducción deseado mediante este menú.

b. MTC (MTC ON / MTC OFF): MTC o control de tracción se utiliza para desactivar los modos de conducción. El MTC solo se puede desactivar en modo deportivo (SPORT) y todoterreno (OFF ROAD).

c. Mensajes de advertencia: Muestra mensajes de advertencia.



B. Conectividad:

a. Bluetooth (ON/OFF): El uso de este menú puede activar y desactivar el bluetooth.

PULSARXXXX : PULSARXXXX es el nombre del dispositivo bluetooth para la conectarse y emparejarse desde la aplicación Bajaj Ride Connect con el tablero de instrumentos.

b. Música : Si el teléfono inteligente del conductor está emparejado con el tablero de instrumentos del vehículo a través de Bluetooth, el conductor podrá realizar las siguientes acciones: subir/bajar el volumen de la música y pausar, reproducir, cambiar a la pista siguiente y anterior.



Tablero de Instrumentos



C. Trips:



a. Trip A: Parámetros bajo el Trip A

- 1. Trip A:** Muestra la distancia total que ha recorrido el vehículo en modo Trip A. Si se reinicia el Trip A, se restablecerá el consumo medio de combustible (AFE A).
- 2. Trip A velocidad promedio (ΦSpd A):** Muestra la velocidad promedio del vehículo en el modo Trip A.
- 3. AFE A (Economía de combustible promedio A):** Esto indica el consumo promedio de combustible en km/L en el modo Trip A.
- 4. Trip A Time:** Muestra el tiempo total que ha recorrido el vehículo en el modo Trip A.



b. Trip B: Parámetros bajo el TRIP B

- 1. Trip B:** Muestra la distancia total que ha recorrido el vehículo en el modo Trip B. Si se restablece el Trip B, se restablecerá la economía de combustible promedio (AFE B).
- 2. Trip B velocidad promedio (ΦSpdB):** Muestra la velocidad promedio del vehículo en el modo Trip B.
- 3. AFE B (Economía de combustible promedio B):** Esto indica el consumo promedio de combustible en km/L en el modo Trip B.
- 4. Trip B Time:** Muestra el tiempo total que ha recorrido el vehículo en modo Trip B.



Reinicio de los modos Trip A y Trip B:

- Seleccione Trip A/Trip B y presione el botón SET durante menos de 1 segundo en el interruptor de control izquierdo.
- Aparecerá la opción "Keep/Reset" "Mantener/Restablecer". Seleccione Reset y presione el botón SET en el interruptor de control izquierdo durante menos de 1 segundo para restablecer la lectura del Trip A o B.

Tablero de Instrumentos



c. Bike info:

- 1. Voltaje de la batería:** Muestra voltaje de Batería instalada en el vehículo.
- 2. DTE (Distancia trayecto estimada):** Indica la distancia que el vehículo puede recorrer con el combustible actual.



El cálculo de DTE es independiente del TRIP y se basa en AFE (economía de combustible promedio) para la distancia corrida durante los últimos 25 km. El conteo máximo de DTE es 990 km. El tablero de instrumentos mostrará valores en múltiplos de 10.

3. Servicios:

a. DTS (Distancia al servicio):

Muestra la distancia que queda para el próximo servicio de mantenimiento periódico.

b. Detalles del tablero de instrumentos:

Muestra el firmware del del tablero de instrumentos y los detalles de la versión de Bluetooth.



- D. Cronómetro de vueltas (Lap Timer):** Lap Timer calcula y almacena múltiples tiempos de vuelta hasta que se reinicie. También muestra el mejor tiempo de vuelta entre todas las vueltas.



- Para iniciar el cronómetro de vueltas, presione el botón Set en el interruptor del control izquierdo durante menos de 1 segundo. Para continuar durante la vuelta 2 y así sucesivamente, presione el botón Set en el interruptor de control izquierdo durante menos de 1 segundo.
- El cronómetro de vueltas puede almacenar un tiempo total de 9h 59min 59s 99 ms.
- Cuando el usuario abandona el menú del cronómetro de vueltas sin detenerlo ni pausarlo, el tiempo de vuelta continúa corriendo en segundo plano.
- Si hacemos una pausa, el cronómetro de vueltas también se detendrá, e incluso si salimos del menú del cronómetro de vueltas, no se eliminará. El cronómetro de vueltas se reiniciará después de cada ciclo de encendido.
- Para restablecer el cronómetro de vueltas, presione el botón "set" en el interruptor de control izquierdo durante menos de 1 segundo y seleccione la opción "Reset".



Tablero de Instrumentos

pulsar
NS400Z



- Para detener el cronómetro de vueltas.
- Para empezar o para cambiar a la siguiente vuelta.
- Para pausar el cronómetro de vueltas.
- Para salir del cronómetro de vueltas.

E. Settings (Configuración):



- a. Favorito:** Hay 11 menús favoritos de los cuales el usuario puede seleccionar 4 para mostrarlos en la pantalla de inicio.
- b. Selección rápida (Quick select) :** Hay 11 selecciones rápidas en el menú de las cuales el usuario puede seleccionar 2 para que salgan presionando los botones UP y down del control izquierdo.

c. Fecha y reloj: Ingrese a la configuración de fecha y hora seleccionando y presionando el botón "SET" en el interruptor de control izquierdo durante menos de 1 segundo. Este menú tiene 2 configuraciones:

- **Ajuste del reloj (Clock setting):** El reloj digital indica la hora en HH y MM separados por dos puntos ':'. Este es un reloj que usa formato de 12 horas (AM/PM).

Selecione Clock setting y presione el botón "SET" durante menos de 1 segundo.	Los dígitos HH comienzan a parpadear.
Presione el botón arriba/abajo durante menos de 1 segundo.	Los dígitos de la hora aumentarán o disminuirán.
Presione el botón "SET" durante menos de 1 segundo.	El valor HH se almacenará mientras MM comienza a parpadear.
Presione el botón arriba/abajo durante menos de 1 segundo.	Los dígitos de los minutos aumentarán.
Presione el botón "SET" durante menos de 1 segundo.	Se almacenará el valor de los minutos. AM y PM comienzan a parpadear
Presione el botón arriba/abajo durante menos de 1 segundo.	Selecione AM/PM.
Presione el botón "SET" durante menos de 1 segundo.	Se almacenará el valor AM/PM. Los dígitos HH comienzan a parpadear. Presione el botón de Salir para salir de la configuración del reloj.
Se selecciona el modo de ajuste del reloj y no se realiza ninguna modificación.	Se saldrá automáticamente sin guardar el valor establecido. Si el motor se acelera el sistema saldrá del modo de configuración del reloj sin guardar el valor establecido.



Detalles del cuadro de Instrumentos

pulsar
NS400Z

- Configuración de fecha (Date Setting): La fecha se muestra en DD-MM-AAAA.

Seleccione "Date Setting" y presione el botón "SET" durante menos de 1 segundo.	Los dígitos DD comienzan a parpadear.
Presione el botón arriba/abajo durante menos de 1 segundo.	Los dígitos de la fecha aumentarán o disminuirán.
Presione el botón "SET" durante menos de 1 segundo.	El valor DD se almacenará mientras MM comienza a parpadear.
Presione el botón arriba/abajo durante menos de 1 segundo.	Los dígitos del mes aumentarán/ disminuirán.
Presione el botón "SET" durante menos de 1 segundo.	Se almacenará el valor del mes. Los valores del año comienzan a parpadear.
Presione el botón arriba/abajo durante menos de 1 segundo.	Los dígitos del año aumentarán o disminuirán.
Presione el botón "SET" durante menos de 1 segundo.	Se almacenará el valor del año. Los dígitos DD comienzan a parpadear. Presione el botón de salir para salir de la configuración de fecha.
Si selecciona el modo de configuración de fecha y no se realiza ninguna modificación.	Se saldrá automáticamente sin guardar el valor establecido. Si el motor se acelera el sistema saldrá del modo de configuración del reloj sin guardar el valor establecido.

d. Brillo: El tablero de instrumentos ajusta la intensidad del brillo según la posición del interruptor de los faros.

	Faro apagado, DRL 'encendido' con alta intensidad. Intensidad de brillo del grupo de instrumentos "ALTA"
	Faro encendido, DRL 'ON' con baja intensidad. Intensidad de brillo del grupo de instrumentos "BAJA"

El conductor puede ajustar el brillo en el tablero de instrumentos como lo requiera desde el menú "settings" como se detalla a continuación.



Detalles del cuadro de Instrumentos



Navegación paso a paso (TBT): La matriz de puntos se utiliza para girar por defecto la navegación está "OFF". Para utilizar la navegación, su teléfono inteligente debe estar emparejado con el panel de instrumentos de su vehículo a través de bluetooth.

La navegación se puede activar desde la aplicación "Bajaj Ride Connect" ingresando el destino. Según la ubicación el display mostrará los detalles del giro y la información de navegación.

El Display de información multiple mostrará la siguiente información mientras usa la navegación TBT:



- NO GPS" cuando la señal GPS del teléfono inteligente no está disponible.
- "REROUTING" cuando la aplicación está redirigiendo la navegación.
- "DESTINATION" "REACHED" "DESTINO ALCANZADO" en el momento en que el vehículo llegó a la ubicación deseada.

La pantalla alternará entre "ETA" (hora estimada de llegada) y "ETD" (distancia de viaje estimada).

- "TURN-XXXX" si hay algún giro más adelante, "XXXX" si el vehículo necesita seguir recto y "UTURN-XXXX" si hay un giro en U más adelante.
- **Nota:** El mapa estará disponible solo 7 años.

23. Alerta de llamada perdida: Si su teléfono inteligente está emparejado con el grupo de instrumentos del vehículo a través de Bluetooth, recibirá alertas de llamadas perdidas en el grupo de instrumentos.

24. Alerta de llamada entrante: Este símbolo se activará y parpadeará cuando haya una llamada entrante y se mostrará fijo en "ON" solo cuando se reciba la llamada (si su teléfono inteligente está emparejado con el tablero de instrumentos del vehículo a través de Bluetooth). Mientras recibe una llamada, el nombre/número de móvil de la persona que llama se mostrará en el display de información multiple. Puede Aceptar/rechazar llamada con la ayuda del botón Llamar en el interruptor de control izquierdo.

25. Nivel de batería del teléfono inteligente: Si su teléfono inteligente está emparejado con el grupo de instrumentos del vehículo a través de Bluetooth, mostrará el nivel de batería de su teléfono inteligente en el grupo de instrumentos.

26. Señal de red de teléfonos inteligentes: Mostrará la señal de red de su teléfono inteligente en el tablero de instrumentos de su vehículo cuando esté conectado a través de Bluetooth.

Tablero de Instrumentos



Nota:

Después de encender el interruptor de encendido, las siguientes indicaciones permanecerán en "ON" hasta que se arranque el motor.

- Indicador de mal funcionamiento
- Indicador de baja presión de aceite
- Indicador ABS
- Indicador de temperatura del refrigerante
- Ícono de control de tracción

Instrucciones :

En caso de que el indicador de temperatura del refrigerante, el indicador de mal funcionamiento, el indicador de baja presión de aceite y el indicador ABS se enciendan durante el funcionamiento del vehículo, lleve el vehículo al taller autorizado BAJAJ más cercano para su inspección/reparación.

Bajaj Ride Connect

Aplicación Bajaj Ride Connect:

“**Bajaj Ride Connect**” La aplicación se basa en la conectividad bluetooth con el tablero de instrumentos. Esta aplicación ofrece una variedad de funciones, que incluyen gestión de vehículos, reserva de servicios, almacenamiento de documentos y más.

Con una perfecta conectividad Bluetooth con Pulsar, la aplicación garantiza una experiencia de conducción personalizada y cómoda para cada usuario registrado.

Características clave de la aplicación:

Bluetooth: una vez conectado al vehículo a través de la aplicación, el usuario puede acceder a las siguientes funciones de Bluetooth:

- Aceptar/rechazar llamadas con la ayuda de los botones “SET” y “salir” en el interruptor de control izquierdo.
- Nivel de batería del teléfono inteligente.
- Señal de red de teléfonos inteligentes.
- Llamadas perdida.
- Mensajes.

Servicio:

- Reserve una cita de servicio técnico.
- Localice la ubicación cercana de un taller autorizado BAJAJ.

Almacenamiento de documentos: Documentos importantes relacionados con el vehículo, como Los documentos de seguro y los certificados de registro se pueden almacenar de forma segura dentro de la aplicación, lo que proporciona un fácil acceso cuando sea necesario.

Recordatorios : Los usuarios pueden configurar recordatorios para el mantenimiento y servicio del vehículo.horarios. Renovaciones de seguros y otras tareas importantes.

pulsar
NS400Z



Descarga de la aplicación:

La aplicación Bajaj ride connect está disponible en Google Play Store (para Android) o Apple Store (para iOS).

- Descargue la aplicación "Bajaj Ride Connect" de Google Play Store/Apple Store.
- Haga clic en "Registrarse" para registrarse en la aplicación con su contraseña cifrada (Clave) proporcionada por el distribuidor.
- Introduzca sus datos personales (-nombre y apellido).
- Ingrese el VIN de su vehículo (el VIN también se puede escanear).
- Regístrese en la aplicación.
- Ingrese su clave.
- Iniciar sesión en la aplicación.
- La aplicación "Bajaj Ride Connect" está lista para funcionar.

Conectividad Bluetooth:

Su vehículo está equipado con una función de conectividad bluetooth mediante la cual puede emparejar su teléfono inteligente con el tablero de instrumentos de su vehículo Pulsar a través de la aplicación "Bajaj ride connect".

- Gire el switch de encendido y el Interruptor de apagado del motor y de arranque en posición "ON".
- Inicie sesión en la aplicación "Bajaj ride connect" en su teléfono inteligente
- Por primera vez, permita que la aplicación acceda a:
 - a. Ubicación del dispositivo si el GPS no está habilitado en su dispositivo.
 - b. Accede a los registros de llamada.
 - c. Enviar y ver mensajes.
 - d. Notificaciones.

Control Switch - LH

pulsar
NS400Z

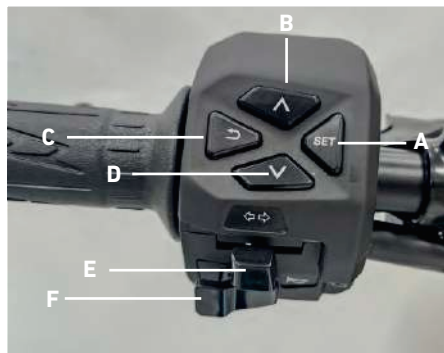

- A. Botón SET:** El botón SET se utiliza para:
- Aceptación de llamada: Presione el botón SET durante por menos de 1 segundo para contestar llamadas.
 - Selección de menú: Presione el botón SET durante menos de 1 segundo para acceder al Menu.
- B. Boton arriba:** Se utiliza para navegar hacia arriba en el menú.
- C. Botón de salir:** El botón de salida se utiliza para:
- Rechazo de llamada: presione el botón Salir durante por lo menos de 1 segundo para rechazar la llamada.
 - Salir del menú: Presione el botón Salir durante menos de 1 segundo para salir del menú actual.
- D. Boton abajo:** Se utiliza para alternar hacia abajo en el menú.

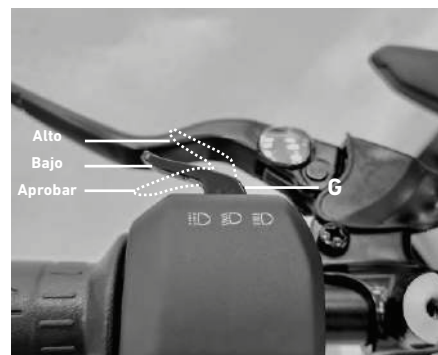

- E. Interruptor de direccionales:** Al presionar el interruptor hacia la izquierda (↶) o hacia la derecha (↷), el indicador respectivo comenzará a parpadear; para dejar de parpadear, presione la perilla hacia adentro y suéltela.
- F. Bocina(📢):** Presione el botón para hacer sonar la bocina.
- G. Interruptor de luz de paso:** Presione el interruptor para activar la luz alta se usa para activar la luz de paso

La Luz de cruce o luz de paso se utiliza para dar señal a los vehículos que vienen del lado opuesto al adelantar.

Cuando los faros están encendidos, se pueden seleccionar luces altas o bajas con este interruptor. La luz indicadora de luces altas ubicada en la consola del velocímetro se encenderá cuando se seleccione la luz alta.



☰: Luz de carretera ☷: Luz baja

Control Switch - RH

pulsar
NS400Z





- G. Interruptor de luz:** Tiene 2 posiciones. Cuando el interruptor de encendido está en "ON" y el motor está en "ON", el sistema de iluminación funcionará según la tabla proporcionada.

	En esta posición la luz trasera (Stop) y las luces DRL encenderán. (las luces DRL encenderán en alta intensidad)
	En esta posición La luz delantera, la luz trasera, la luz de la matrícula y la luz de posición se encenderán. (La luz DRL permanece encendida en baja intensidad)

Característica de luz de circulación diurna:

- E. Interruptor de luces estacionarias:** Cuando se presiona este interruptor, las 4 luces direccionales se activarán. Estas luces se usan como alerta de emergencia del vehículo o cuando su vehículo esté detenido en una posición peligrosa o cuando esté conduciendo en condiciones peligrosas, como lluvia o niebla.
- F. Interruptor de apagado del motor y botón de arranque:** Es un interruptor combinado que se utiliza para encender y apagar el motor y para arrancar el vehículo. Se recomienda arrancar el motor con la transmisión en neutra. Si el Vehículo está en marcha: presione la palanca del embrague y opere el botón de arranque para arrancar el motor.

- La luz de circulación diurna está instalada dentro del faro.
- La luz de circulación diurna (DRL) se enciende en (alta intensidad) cuando el interruptor de encendido se coloca en la posición "ON".
- Después de accionar el interruptor de luz en la posición 'ON' **con motor en marcha** la intensidad de las luces DRL se reducirá.

-  : Motor apagado
-  : Motor encendido
-  : Arranque del motor

Interruptor de encendido	Interruptor de luz	DRL	Luz delantera
ON	OFF	EN Alta Intensidad	OFF
ON	EN	ON Baja intensidad	ON



- En el tablero de instrumentos está prevista un puerto USB de carga para el móvil.
- El puerto USB cuenta con una tapa para protegerla de la entrada de polvo y agua durante el lavado o la lluvia.
- Asegúrese siempre de que la tapa del cargador esté firmemente colocada en el enchufe cuando el enchufe del cargador no esté en uso.
- El cargador móvil suministrará voltaje de salida sólo cuando el motor esté en funcionamiento.
- El cliente deberá utilizar un cable USB adecuado para la carga del móvil.



Precaución:

No utilice el teléfono móvil mientras conduce. Una pérdida momentánea de concentración podría provocar un accidente.

Sistema de Frenos Antibloqueo (ABS)



Sistema ABS

- El sistema ABS de doble canal está instalado en los vehículos Pulsar NS 400.
 - ABS de doble canal significa que el ABS está instalado en las ruedas delanteras y traseras.
 - Mantenga siempre una distancia segura entre usted y los objetos adelante. La velocidad del vehículo siempre debe reducirse durante condiciones extremas de la carretera. La distancia de frenado para motocicleta equipada con un sistema de frenos antibloqueo puede ser más largo que para aquellos que no lo tienen en condiciones difíciles de la carretera. Durante estas condiciones el vehículo debe conducirse a velocidades reducidas.
 - Cuando aplica el freno delantero/freno trasero presionando la palanca del freno delantero/pedal del freno trasero en condiciones que pueden bloquear las ruedas, sentirá una sensación correspondiente (pulsación) en la palanca del freno delantero/pedal del freno trasero. (según corresponda al modelo) Esto es normal y significa que el ABS está activo.
 - La tecnología ABS requiere que el conductor frene adecuadamente para garantizar un frenado más seguro, especialmente en condiciones extremas.
- También se recomienda utilizar los frenos delantero y trasero simultáneamente.
 - Siempre reduzca la velocidad en las curvas. El sistema de frenos antibloqueo no puede prevenir accidentes resultantes de velocidades excesivas.
 - Nunca conduzca desconectando el cable del velocímetro de la rueda.

Interruptor de Encendido



	POSICIÓN	SISTEMA ELÉCTRICO/ LLAVE	FUNCIÓN
LOCK	LOCK (Seguro)	Desconectado/ Puede retirar la llave	Bloquea el giro de la dirección hacia el lado derecho u izquierdo, recomendado para estacionar la motocicleta.
	OFF (Apagado)	Desconectado/ Puede retirar la llave	Detiene el giro del motor.
	ON (Encendido)	Conectado/ No Puede retirar la llave	Activa sistema eléctrico y puede encender el motor

Tanque de Combustible



TAPA DEL TANQUE DE COMBUSTIBLE

Para abrir la tapa del depósito de combustible:

Inserte la llave en la cerradura, gírela hacia la derecha y levante la tapa del tanque de combustible.

La tapa se cierra empujándola hacia abajo.

Sillín Trasero - Herramienta



Remover el sillín trasero:

1. Insterte la llave en la cerradura (A).
2. Gírela en sentido de las agujas del reloj.
3. Tire del extremo delantero del asiento trasero.
4. Saque el asiento trasero.

Precaución:

El sillín trasero debe quedar totalmente asegurado. Conducir la motocicleta con el sillín sin asegurar puede causar la pérdida de control y posiblemente un accidente.

Kit herramienta:

- Se encuentra debajo del asiento trasero.
- Se proveen 2 correas de goma para sostener el kit de herramientas.

Precaución:

Siempre mantenga bien sujeto el Kit de Herramienta.

Sillín Delantero - Batería

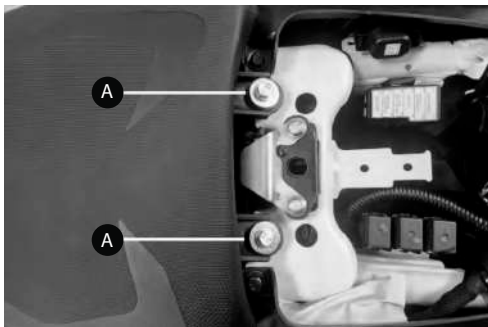

Remover el sillín delantero:

1. Primero retire el sillín trasero.
2. Saque los tornillos del asiento delantero (A)
3. Hale el extremo trasero del asiento delantero hacia atrás.
4. Saque el asiento delantero.



Batería:

- Se encuentra debajo del asiento delantero.
- En la página donde se encuentra el "Mantenimiento de la batería", van a encontrar más detalles.

Precaución:

Siempre mantenga bien sujeta la Batería pues puede causar daños al sistema eléctrico por posibles descargas.

Instalación Sillín Delantero y Trasero

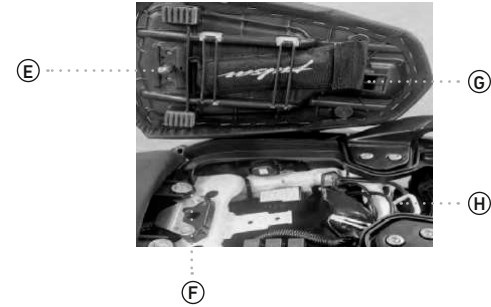
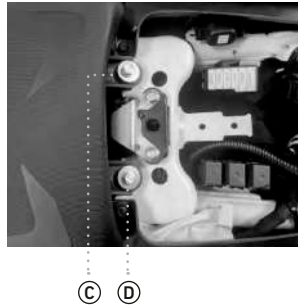
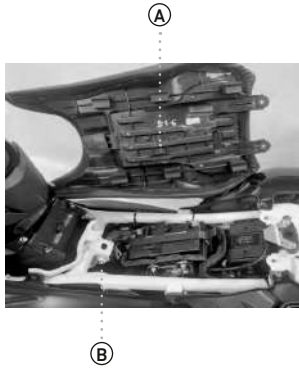

Instalación del sillín delantero:

1. Guíe la lengüeta (A) del asiento en la ranura (B).
2. Empuje el asiento hacia el tanque de combustible.
3. Guíe los soportes trasero (C) con los orificios del chasis.
4. Ajuste los tornillos (D).

Precaución:

El sillín trasero y delantero deben quedar totalmente asegurados. Conducir la motocicleta sin asegurarlos puede causar pérdida de control y posiblemente un accidente.

Instalación del sillín trasero:

1. Asegúrese de que el asiento delantero está correctamente instalado.
2. Coloque el asiento trasero en posición de montaje.
3. Inserte el soporte (E) del asiento en el gancho (F).
4. Haga coincidir la barra del asiento trasero (G) con el seguro del asiento (H)
5. Presione la parte delantera del asiento.

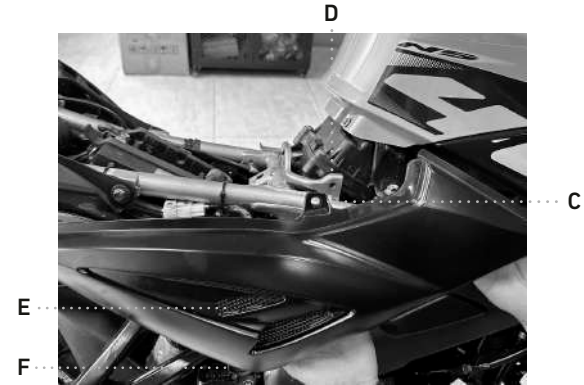

Desmontaje cubierta izquierda/derecha:

1. Desinstale el asiento trasero y el delantero.
2. Retire el tornillo (A) arriba y el (B) abajo del soporte de la cubierta lateral.
3. Hale la parte frontal de la tapa lateral para liberar su lengüeta del soporte (C) que se encuentra sobre el tanque de combustible.
4. Hale la parte trasera de la tapa lateral para liberar la lengüeta (E) del orificio (F) en el chasis.

Montaje cubierta izquierda/derecha:

1. Guíe la traba (D) ubicada en el frente de la tapa lateral en el orificio (C) que se encuentra sobre el chasis y presione la tapa hacia adentro.
2. Guíe la traba (E) ubicada en la parte de atrás de la cubierta lateral en el orificio (F) que se encuentra sobre el chasis y presione la tapa hacia adentro.
3. Ajuste los tornillos de arriba (A) y de abajo (B) con el destornillador.

PRECAUCIÓN:

Quite las cubiertas como se describe en este instructivo, de lo contrario podría dañar los puntos de anclaje.

Frenos



Frenos: Para una conducción segura los frenos siempre se deben mantener en perfecto estado.

Líquido de freno delantero y trasero

- El depósito del líquido de freno delantero se encuentra sobre el lado derecho del manillar.
- El depósito del líquido de freno trasero se encuentra detrás del reposapiés derecho del pasajero.
- Para verificar el nivel de líquido de frenos estacione la motocicleta perpendicular al suelo con el manillar derecho.
- Asegúrese de que el nivel del líquido de freno se encuentre entre las marcas máximas y mínimas.

Cambio del líquido de frenos

- Verifique y ajuste el nivel del líquido de freno en cada mantenimiento.
- Cambie el líquido de freno delantero y trasero según el programa de mantenimiento.
- Utilice únicamente líquido de freno DOT-4 (de un frasco cerrado).

Ajuste frenos: El sistema de disco hidráulico no se debe ajustar de manera manual, en caso que el nivel de líquido de frenos alcance la marca mínima "LOWER" se recomienda verificar el desgaste de las pastillas de freno, normalmente el nivel se recupera al cambiar las pastillas de freno

AVISO



Sistema de frenos ABS de doble canal (Anti-Bloqueo de freno). Sistema diseñado para evitar el bloqueo de la rueda delantera y trasera al frenar. El sistema regula automáticamente la fuerza de frenado para evitar que las ruedas se deslicen durante la frenada.

*Siga las recomendaciones de seguridad en el capítulo de Tips de Conducción.

Generales

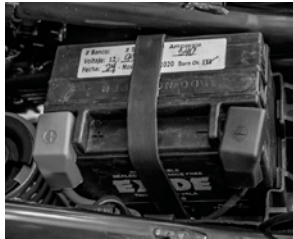

BATERÍA

La batería se encuentra debajo del asiento delantero.

Características:

- No requiere rellenar.
- Se reduce la descarga, mejora la seguridad.
- No posee tubo de ventilación hacia el medio ambiente. Por lo cual no hay descarga del electrolito a través del tubo de ventilación
- Debe respetar el medioambiente al desechar la batería.
- Se recomienda entregarla al mismo **Centro de Servicio UMA** para su desecho.
- Cuando se ilumine el indicador de batería baja en el velocímetro, se recomienda contactar a un centro de servicio UMA para cargar la batería de inmediato.

PRECAUCIÓN: No conduzca la moto con la batería desconectada o averiada. Puede provocar daños en los componentes eléctricos / electrónicos.



BUJÍAS

- Quite las bujías usando la herramienta adecuada.
- Limpie las bujías
- Ajuste la calibración doblando el electrodo lateral con cuidado.

Calibración: 0,7 - 0,8 mm

Bujía: RER6YCA

LLANTAS

- Mantenga la presión adecuada como se menciona abajo para aumentar la vida útil de la llanta.
- Garantizar la seguridad durante la conducción para un mejor consumo de combustible.

Delantera	25 psi
Trasera Sólo	28 psi
Trasera con Pasajero	32 psi

Recuerde verificar el indicador de desgaste de las llantas, este le informa si la llanta es apta o no para la conducción.

Generales

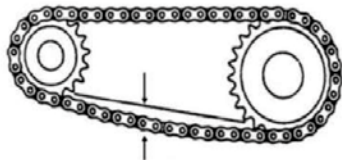

Cadena:

El ajuste de la cadena debe ser realizado siempre que sea requerido (realice constantemente la inspección de esta). La holgura de la cadena debe estar entre 15 - 25 mm. Las marcas de los ajustadores de la cadena deben estar en la misma posición a ambos lados.

Cadena (tipo O-ring)

- Los O-ring deben estar lubricados para su mejor funcionamiento.
- Se puede lubricar los O-ring de la cadena con lubricante de cadena BAJAJ, que se puede adquirir en los centros de servicio UMA. Asegúrese que el lubricante no dañe la parte de goma de los O-rines.

NOTA: El no realizar este proceso o mantener la holgura de la cadena fuera de estos límites generará un desgaste acelerado del kit de arrastre.

Lubrique la cadena por lo menos cada 500 km si usa la motocicleta en zonas muy húmedas o polvorientas.

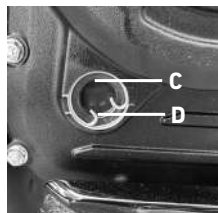
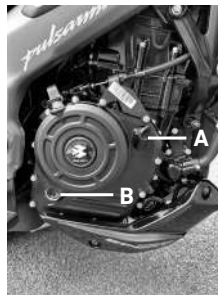

- A. Tapón de aceite.
- B. Visor medidor nivel de aceite.
- C. Nivel superior.
- D. Nivel inferior.



IMPORTANTE

Antes de encender el motor verifique si el nivel de aceite 4T es el adecuado. Ver sección: **ACEITE MOTOR**

ACEITE DEL MOTOR :

Revisar cada semana

- Mantenga el nivel de aceite entre la marca superior y la marca inferior de la mirilla.
- Cambie el aceite como lo indica la tabla de mantenimiento periódico.

Inspección nivel de aceite:

- Colocar la motocicleta sobre una superficie nivelada, sobre las dos ruedas y en posición vertical.
- Comprobar el nivel de aceite en la mirilla como se muestra en la fotografía con el motor apagado
- Siempre mantenga el nivel de aceite entre la parte superior (C) y la marca inferior (D).

Es muy importante seguir la frecuencia recomendada de cambio de aceite para dar una larga vida a los componentes del motor. Para más detalles consulte cuadro de mantenimiento periódico.

Aceite de Motor

Especificaciones del aceite recomendado	10W50 SINTÉTICO
Frecuencia de cambio	Cada 5.000 Km
Capacidad de aceite	Cambio 1700 cc Desensamblable: 1950 cc



IMPORTANTE

Antes de encender el motor verifique si el nivel de aceite 4T es el adecuado. Ver sección: ACEITE MOTOR

Filtro de aceite (CEDAZO):

- Se localiza en tornillo de drenaje de aceite.
- Se debe limpiar periódicamente acudiendo a un **Centro de Servicio UMA** según el cuadro de mantenimiento.

Filtro de aceite (PAPEL):

- Se localiza en la cubierta del embrague.
- Se debe cambiar periódicamente acudiendo a un centro de servicio UMA según el cuadro de mantenimiento.

Asentamiento del motor:

Es importante para prolongar la vida del motor y mantenerlo libre de problemas de rendimiento. Durante los primeros 2000 kms no debe exceder las siguientes velocidades.

km	1ra	2da	3ra	4ta	5ta	6ta	
0 - 1.000	10	20	30	40	50	60	km/h
1.000 - 2.000	20	30	40	50	60	70	km/h

- Mantenga siempre la velocidad por debajo de los valores indicados en la tabla de arriba.
- No revolucione el motor excesivamente.
- No ponga en movimiento la moto inmediatamente después de haber encendido el motor. Deje el motor en ralentí por 1 minuto para permitir que el motor se lubrique internamente.

Refrigerante del motor

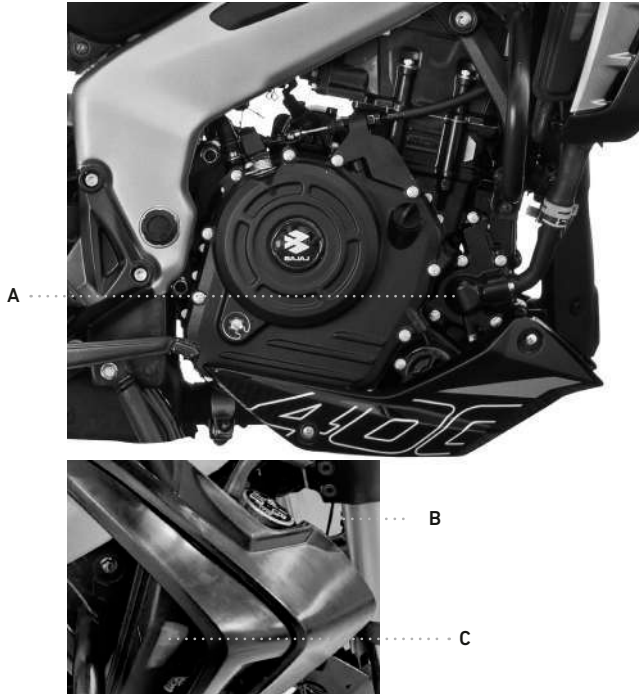

El líquido refrigerante sirve para refrigerar el motor.

- La bomba de agua (A) que se encuentra en el motor hace circular el refrigerante en el sistema de refrigeración.
- La presión resultante del calentamiento del sistema de refrigeración es regulada por la válvula que se encuentra en la tapa del radiador (B) detrás de la cubierta lateral derecha.
- El aumento de la temperatura hace que el exceso del refrigerante fluya para compensar el tanque refrigerante (C).
- Cuando la temperatura desciende, el excedente de refrigerante es succionado de nuevo hacia el sistema de refrigeración.

Precaución: Cuando la motocicleta circula, el líquido refrigerante se calienta mucho y se encuentra bajo presión.

No saque la tapa del radiador, la manguera u otro componente del sistema de refrigeración cuando el motor está caliente. Espere a que el motor y el sistema de refrigeración se enfríen. Si usted tiene contacto con líquido refrigerante caliente, enjuáguese de inmediato con agua tibia.

Refrigerante del motor



Precaución: El líquido refrigerante es venenoso y es riesgoso para la salud.

Evite el contacto con la piel, ojos y ropa. Si se aplica refrigerante en los ojos, enjuáguese de inmediato con agua y recurra a un oftalmólogo. Lave con agua y jabón las áreas afectadas por líquido refrigerante de inmediato. Si ingiere refrigerante, contacte a un médico de inmediato. Cámbiese la ropa que ha estado en contacto con el líquido refrigerante. Mantenga este líquido fuera del alcance de los niños.

Especificaciones de líquido refrigerante:

- Mezcla lista anticongelante.
- Cantidad total de anticongelante: 1.000 ml (750-780ml en el radiador y 220-230ml en el tanque de expansión)

Rellenado del líquido refrigerante:

1. Estacione la motocicleta perpendicular al suelo.
2. Verifique el nivel del líquido refrigerante del motor. El motor debe estar frío.
3. Asegúrese que el nivel de líquido se encuentre entre las marcas mínimas y máximas.
4. Siempre rellene el refrigerante por medio de la tapa de la reserva.
5. Reemplace el líquido refrigerante con la marca recomendada o equivalente.
6. Utilice guantes de nitrilo para drenar y nivelar el líquido refrigerante.
7. No rellene el líquido a través de la tapa del radiador. Si el refrigerante premezclado no está disponible, el líquido refrigerante concentrado y agua destilada deben mezclarse por separado en una jarra limpia en proporción 1:1.

Nota | evite mezclar diferentes tipos de refrigerantes.

CÓMO CONDUCIR TU MOTOCICLETA



SELECCIÓN
PATENTEADO
DE FRENO*



SISTEMA DE ILUMINACIÓN
AVANZADO
DE LUZES LED



SELECCIÓN
DE CILINDROS
OPTIMIZADA

*Imagen de referencia

¿Cómo conducir tu Motocicleta?

ENCENDIDO DEL MOTOR

1. Confirme que las transmisión esta en neutral.
2. Mantenga el acelerador cerrado, accione el botón de arranque.
3. Cuando el motor encienda, suelte el botón de arranque.

Precaución: No accione el arranque de manera continua por más de 5 segundos porque se descargara la batería.

- Espere 15 seg. entre cada accionar del arranque para facilitar la recuperación de la batería.

Precaución: La motocicleta está equipada con un bloqueo de arranque. Este interruptor evita el encendido si la transmisión está en cambio. Sin embargo, se puede arrancar en cualquier cambio si se presiona el embrague.

Precaución: Si se descarga la batería, puede arrancar el vehículo empujándolo.

Advertencia :

Quando haga cambios de velocidad descendentes no supere las velocidades mostradas en la tabla de arriba ya que podría dañar el motor y hacer patinar la rueda trasera.

ARRANQUE:

- Confirmar que el estante lateral esté arriba.
- Oprima la palanca del embrague.
- Engrane la primer marcha (1a Vel).
- Gire levemente el acelerador mientras libera simultáneamente el embrague.
- Mientras libera la palanca del embrague abra el acelerador, solo para alcanzar las RPM necesarias para mover la moto.

CAMBIO DE MARCHAS:

- Libere el acelerador y oprima la palanca del embrague.
- Embrague la marcha superior o inferior.

Abra el acelerador mientras libera la palanca de embrague simultáneamente.



Velocidades recomendadas para bajar el cambio/marcha

6	de 6a a 5a	69 Km/h
5	de 5a a 4a	58 Km/h
4	de 4a a 3a	47 Km/h
3	de 3a a 2a	36 Km/h
2	de 2a a 1a	22 Km/h
N		
1		

TIPS PARA UNA CONDUCCIÓN SEGURA



SISTEMA
ANTIBLOQUEO
DE FREIOS



SISTEMA DE ENCENDIDO
ELECTRÓNICO
DE LUZES (LED)



SISTEMA DE LUZES
DE ENCENDIDO
ELECTRÓNICO (LED)

*Imagen de referencia

Tips para una conducción segura

Frenada:

- Libere el acelerador y la palanca de embrague con la transmisión embragada para que el freno motor le ayude a disminuir la velocidad.
- Haga los cambios descendentes de marcha uno a uno para alcanzar la posición neutral cuando se detenga completamente.
- Aplique ambos frenos (delantero y trasero) simultáneamente hasta detenerse por completo.
- En las curvas, utilice los frenos de forma juiciosa y no utilice el embrague.
- Reduzca la velocidad antes de llegar a la curva.
- En caso de frenada de emergencia concéntrese en la aplicación de los frenos lo más fuerte posible manteniendo la motocicleta en posición vertical.

Deteniendo la moto:

1. Cierre completamente el acelerador.
2. Ponga la transmisión en posición neutral.
3. Detenga completamente la moto.
4. Gire el interruptor de encendido a la posición OFF.

Estacionando la moto:

1. Coloque la moto en el gato en una superficie horizontal.
2. Bloquee la dirección.
3. En pendientes coloque la moto en primera marcha para evitar su desplazamiento o caída.

PRECAUCIÓN:

No intente estacionar la motocicleta en el estante lateral en superficies inclinadas ya que la motocicleta se podría caer.

Tips para una conducción segura:

- Siempre use casco mientras conduce la motocicleta Su casco debe ser homologado por las normas locales.
- Lea las instrucciones a fondo en este manual y sígala cuidadosamente.
- Evite accesorios innecesarios para la seguridad tanto de piloto y otros motociclistas.
- Familiarícese y siga las reglas y regulaciones de tránsito local así como las señales de tránsito en general.
- No sobrecargue la motocicleta, respete la capacidad máxima de carga.

Tips para una conducción segura

- Familiarícese bien con el arranque, la aceleración y el frenado del vehículo.
- Al aplicar los frenos, utilice los frenos delantero y trasero de forma simultánea. La aplicación de un solo freno puede hacer que el vehículo pierda el control.
- Conduzca a una velocidad apropiada, evite acelerar y frenar en zonas innecesarias.
- Conduzca con mayor precaución en piso mojado para evitar accidentes.
- Maneje con precaución.
- Salga temprano para llegar a su destino de manera segura.
- Lleve siempre los documentos de la motocicleta vigentes y una licencia válida de conducción.
- Evite manejar sobre arena suelta o piedras, donde el vehículo podría patinar.
- Sujete adecuadamente la ropa suelta mientras conduce o monta para evitar enredos u otros obietos en las ruedas.
- Concéntrese siempre en un manejo seguro.

Inspecciones diarias de seguridad:

Asegúrese de tener suficiente combustible para su viaje.

- Revise que no haya fugas de combustible en las manqueras.
- Revise el nivel de aceite del motor (entre las marcas superior e inferior de la mirilla).
- Revise el juego libre del cable del acelerador de 2 - 3 mm. con funcionamiento suave y regreso firme.
- Revise el juego libre del pedal del freno trasero.
- Revise el indicador de desgaste de las bandas o pastillas de freno.
- Revise la tensión de la cadena de 20 a 30 mm y que esté bien lubricada.
- Funcionamiento de todas las luces y bocina.
- Movimiento suave de la dirección sin restricciones.
- Juego libre en la palanca de embrague de 2 a 3 mm
- Regreso del estante lateral.
- Presión de inflado correcta en las dos llantas sin grietas/ cortes.
- Correcta fijación y posición de los espejos.

Tips para una conducción segura

Tips para ahorrar combustible

- Conduzca con suavidad y de forma constante a una velocidad de entre 40 y 50 km/h.
- Conduzca a una velocidad constante; evite aceleraciones bruscas y de frenado en la medida de lo posible.
- Planifique sus viajes adecuadamente con un mínimo de arranques y paradas.
- Cambie de marcha de acuerdo con los requisitos de velocidad.
- Conducir tan lejos como sea posible en la marcha más larga.
- Viaje lo más ligero posible; no sobrecarque la motocicleta.
- Pare el motor rápidamente al final del viaje.

Evite el calentamiento excesivo por paradas intermedias, apague el motor si desea detenerse por más de dos minutos.

Farola Delantera

- La condensación dentro de la farola es un fenómeno natural.
- La condensación se produce cuando el aire atmosférico que contiene vapor de agua o humedad entra en el faro a través de los respiraderos y se condensa debido a la diferencia de temperaturas.
- Una fina capa de niebla se puede formar en la superficie interior de la lente del faro. La delgada niebla se despejará y saldrá a través de las rejillas de ventilación durante las condiciones normales de funcionamiento.
- La condensación y el empañamiento de la lente del faro pueden ocurrir durante la lluvia o después del lavado.
- La condensación de humedad en el interior de la lente del faro desaparecerá gradualmente encendiendo el faro en la luz de carretera y conduciendo el vehículo a una velocidad de 30 a 40 Km/h durante unos 15 minutos.
- El tiempo de evaporación variará dependiendo de la humedad del aire ambiente.

MANTENIMIENTO PERIÓDICO



SISTEMA ANTIBLOQUEO DE FREIOS



SISTEMA DE ENCENDIDO AUTOMÁTICO DE LUZES (AAL)



SISTEMA DE LUZES DE ENCENDIDO AUTOMÁTICO (ALC)

*Imagen de referencia

Mantenimiento Periódico

El mantenimiento periódico es una labor muy importante que debe realizarse para mantener en óptimas condiciones de funcionamiento la motocicleta, además garantiza su seguridad al conducir su motocicleta.

FRECUENCIA RECOMENDADA

Item	Operación	Tiempo	Rev	1ra	2da	3ra	4ta	5ta	6ta	7ma	Cada	Notas
			Kms	500	5.000	10.000	15.000	20.000	25.000	30.000	5.000	
				750	5.500	10.500	15.500	20.500	25.500	30.500	5.500	
			15 días 1 mes	3 meses	6 meses	9 meses	12 meses	15 meses	18 meses	Cada 3 meses		
1	Lavado y secado completo del vehículo		CL	CL	CL	CL	CL	CL	CL	CL	CL	Asegurese de prevenir la entrada de agua en el tanque de combustible, partes electricas y silenciador. Use detergentes libres de cáusticos.
2	Aceite de motor		R	R	R	R	R	R	R	R	R	"Use BGO 10W50, CHAMPION RER6YCA Reemplazar cada 5,000 km, rellene cada 2,500 km"
3	Filtro de aceite de motor		R	R	R	R	R	R	R	R	R	Reemplazar en la primer revision y luego cada 5000 km.
4	Filtro Tamiz (CEDAZO)**		CL		CL		CL		CL	CL	CL	"Limpiar filtro tamiz (cedazo) en cada cambio de aceite.
5	Filtro de aire** y o-ring de la cubierta del filtro						R					Reemplazar cada 20.000 km aprox o antes si se requiere.
6	Tubo de drenaje del filtro de aire						CL					Limpiar cada 20.000 km
7	Bujía				CL,A		CL,A			R		Reemplazar cada 30.000 km
8	Manguera de Combustible						C,R					Reemplazar si se requiere
9	Taqué de válvula						C,A					Revisar y ajustar cada 20.000 km

A: Ajustar
 CL: Limpiar
 C: Revisar
 L: Lubricar
 T: Apretar
 R: Reemplazar

FRECUENCIA RECOMENDADA

Item	Operación	Tiempo	Rev	1ra	2da	3ra	4ta	5ta	6ta	7ma	Cada	Notas
			Kms	500	5.000	10.000	15.000	20.000	25.000	30.000	5.000	
			15 días 1 mes	3 meses	6 meses	9 meses	12 meses	15 meses	18 meses	Cada 3 meses		
10	Manguera de desfogue del motor				C,R	C,R	C,R	C,R	C,R	C,R	C,R	Reemplazar si se requiere
11	Aletas del radiador de aceite			C,R	C,R	C,R	C,R	C,R	C,R	C,R	C,R	Reemplazar si se encuentran dañadas o presentan fuga de aceite
12	Tubo de escape del silenciador, limpieza**			CL	CL	CL	CL	CL	CL	CL	CL	
13	Conexiones del arnés de enrutamiento, bandas de amarre y abrazaderas. Conducto/PVC inspección de fundas	C,A,T	C,A,T	C,A,T	C,A,T	C,A,T	C,A,T	C,A,T	C,A,T	C,A,T	C,A,T	Aplicar cinta eléctrica en fundas y conductos de PVC afectados
14	Batería, conexión y estado de carga. Estado de tapa de terminal positiva	C,A, L,T	C,A, L,T	C,A, L,T	C,A, L,T	C,A, L,T	C,A, L,T	C,A, L,T	C,A, L,T	C,A, L,T	C,A, L,T	Aplicar grasa en terminales de batería. Usar tester y cargador de baterías. VRLA recomendado MIDTRONIX
15	Limpieza de switch de ignición y contacto de controles de manillar	C,CL	C,CL	C,CL	C,CL	C,CL	C,CL	C,CL	C,CL	C,CL	C,CL	Use spray recomendado WD40
16	Conexiones de bobinas de alta tensión			C,T	C,T	C,T	C,T	C,T	C,T	C,T	C,T	
17	Motor de arranque & relé de arranque			C,T	C,T	C,T	C,T	C,T	C,T	C,T	C,T	
18	Verificación del indicador de presión de aceite en el tablero después del encendido ON	C,R	C,R	C,R	C,R	C,R	C,R	C,R	C,R	C,R	C,R	El testigo debería desaparecer después de encender el motor. Después de 4000rpm, no debe aparecer ningún ícono

A: Ajustar
 CL: Limpiar
 C: Revisar
 L: Lubricar
 T: Apretar
 R: Reemplazar

* Es fuertemente recomendado usar unicamente el grado de aceite recomendado.

** De acuerdo al modelo

*** Una limpieza mas frecuente es recomendada si se transita en entornos con polvo.

PRECAUCION:

- Es muy importante utilizar el grado de aceite y frecuencia de cambio recomendado para una larga duracion de los componentes criticos del motor.
- No reutilizar aceite drenado. Disponga del aceite usado de forma amigable con el medio ambiente.

FRECUENCIA RECOMENDADA

	Rev	1ra	2da	3ra	4ta	5ta	6ta	7ma	Cada	Notas	
		Kms	5.000	10.000	15.000	20.000	25.000	30.000	5.000		
Item	Operación	Tiempo	15 días 1 mes	3 meses	6 meses	9 meses	12 meses	15 meses	18 meses	Cada 3 meses	
19	Lubricación y ajuste de cadena del kit de arrastre	CL,L,A	CL,L,A	CL,L,A	CL,L,A	CL,L,A	CL,L,A	CL,L,A	CL,L,A	CL,L,A	El cliente debe aplicar lubricante para cadena en spray o uno equivalente cada 500km. La cadena debe ser limpiada con aceite SAE90 o limpiador de cadenas recomendada por BAL cada 2500 - 3000 km rotando la llanta trasera
20	Juego de dirección	C,A,	C,A	C,A	C,A	C,A	C,A	C,A	C,A	C,A	
21	Pivote del pedal de freno	C			C,CL, L,R				C,CL, L,R		Use grasa recomendada AP para lubricación. Antes de lubricar, limpiar el pin de pivote. Reemplazar si se requiere
22	Pastilla de freno-comprobar indicador de desgaste	C,R	C,R	C,R	R	C,R	C,R	R	C,R	C,R	Reemplazar zapatas/ pastillas cada 15000km aproximadamente o antes si se requiere
23	Nivel de líquido de frenos-recargar/reemplazar				C,A			R			Use líquido de frenos recomendado (DOT4)
24	Revisar funcionalidad del conjunto de freno de disco, controlas fugas o cualquier otro daño	C,A,R	C,A,R	C,A,R	C,A,R	C,A,R	C,A,R	C,A,R	C,A,R	C,A,R	Revise la fuente de fuga, si la hay. Revise condición de la línea de freno
25	Juego libre de todos los cables y pedal de freno	C,A,	C,A	C,A	C,A	C,A	C,A	C,A	C,A	C,A	Reemplaza los cables si la operación de los mismos se hace difícil
26	Rodamiento de vástago de dirección *** y tapa cojinete de dirección			C,CL, L,R			C,CL, L,R		C,CL		Revise y reemplace si se requiere, Use Shell Gadus S3 V220C2 para lubricación

A: Ajustar
CL: Limpiar
C: Revisar
L: Lubricar
T: Apretar
R: Reemplazar

* Es fuertemente recomendado usar unicamente el grado de aceite recomendado.

** De acuerdo al modelo.

*** Una limpieza mas frecuente es recomendada si se transita en entornos con polvo.

PRECAUCION:

- Es muy importante utilizar el grado de aceite y frecuencia de cambio recomendado para una larga duracion de los componentes criticos del motor.
- No reutilizar aceite drenado. Disponga del aceite usado de forma amigable con el medio ambiente.

FRECUENCIA RECOMENDADA

	Rev	1ra	2da	3ra	4ta	5ta	6ta	7ma	Cada	Notas	
		Kms	500	5.000	10.000	15.000	20.000	25.000	30.000		5.000
Item	Operación	Tiempo	15 días 1 mes	3 meses	6 meses	9 meses	12 meses	15 meses	18 meses	Cada 3 meses	
27	Pasadores de soporte central y lateral**				CL,L		CL,L		CL,L		Usar grasa recomendada AP
28	Todos los sujetadores	C,T	C,T	C,T	C,T	C,T	C,T	C,T	C,T	C,T	
29	Lubricación general - palanca de embrague, palanca freno delantero, palanca de encendido	L	L	L	L	L	L	L	L	L	Usar grasa recomendada AP
30	Limpieza de tubo de horquilla, delantera y guardapolvo**	C,CL	C,CL	C,CL	C,CL	C,CL	C,CL	C,CL	C,CL,R	C,CL	Desmontar guardapolvo de barras frontales y limpiar reten y barras con agua. Montar nuevamente en su posición original después de limpiar. Reemplazar aceite, sello de aceite y guardapolvo en conjunto cada 30.000 Km
31	Ducto de goma del carburador (tobera admisión) degradada, resultando en un ajuste suelto				C,R	C,R	C,R	C,R	C,R	C,R	Reemplazar si es necesario
32	Verifique códigos de falla, borrar el historial de fallas, actualizar el último HEX file si aplica	C	C	C	C	C	C	C	C	C	
33	Posapiés traseros izquierdo LH y derecho RH (bola y plato)		CL,L	CL,L	CL,L	CL,L	CL,L	CL,L	CL,L	CL,L	Reemplazar bola y plato si se requiere
34	Brazo oscilante										Lubricar cada 40.000Km. Reemplazar si es necesario

A: Ajustar
 CL: Limpiar
 C: Revisar
 L: Lubricar
 T: Apretar
 R: Reemplazar

* Es fuertemente recomendado usar unicamente el grado de aceite recomendado.

** De acuerdo al modelo.

*** Una limpieza mas frecuente es recomendada si se transita en entornos con polvo.

PRECAUCION:

- Es muy importante utilizar el grado de aceite y frecuencia de cambio recomendado para una larga duracion de los componentes criticos del motor.
- No reutilizar aceite drenado. Disponga del aceite usado de forma amigable con el medio ambiente.

FRECUENCIA RECOMENDADA

Item	Operación	Tiempo	Rev	1ra	2da	3ra	4ta	5ta	6ta	7ma	Cada	Notas
			Kms	500	5.000	10.000	15.000	20.000	25.000	30.000	5.000	
				750	5.500	10.500	15.500	20.500	25.500	30.500	5.500	
			15 días 1 mes	3 meses	6 meses	9 meses	12 meses	15 meses	18 meses	Cada 3 meses		
35	Sujetadores de piñón trasero sueltos	C,T			C,T			C,T		C,T		
36	Juego excesivo en gomas porta sprocket				C,R			C,R		C,R		
37	Revisar grietas en tuercas antivibrantes de caucho de carenado y farola				C,R	C,R	C,R	C,R	C,R	C,R	C,R	Reemplazar si es necesario
38	Ajuste de enfoque de luz principal	C,A	C,A	C,A	C,A	C,A	C,A	C,A	C,A	C,A	C,A	
39	Verificar y confirmar todos los LED/bombillas	C,R	C,R	C,R	C,R	C,R	C,R	C,R	C,R	C,R	C,R	Reemplazar si es necesario
40	Presión de aire de los neumáticos	C,A	C,A	C,A	C,A	C,A	C,A	C,A	C,A	C,A	C,A	Usar presión de neumáticos recomendada
41	Posición del espejo y firmeza articular	C,A	C,A	C,A	C,A	C,A	C,A	C,A	C,A	C,A	C,A	
42	Puerto USB para Mobil	C,R	C,R	C,R	C,R	C,R	C,R	C,R	C,R	C,R	C,R	La carga se puede comprobar en condición de arranque del motor utilizando la luz del LED USB
42	Todos los sujetadores están apretados, pocos son, Eje delantero y trasero, eje de brazo oscilante, Reposapiés de piloto, tirante del pasajero	C,T	C,T	C,T	C,T	C,T	C,T	C,T	C,T	C,T	C,T	Asegure la presión de aire de los neumáticos según el modelo

A: Ajustar
CL: Limpiar
C: Revisar
L: Lubricar
T: Apretar
R: Reemplazar

* Es fuertemente recomendado usar unicamente el grado de aceite recomendado.

** De acuerdo al modelo.

*** Una limpieza mas frecuente es recomendada si se transita en entornos con polvo.

PRECAUCION:

- Es muy importante utilizar el grado de aceite y frecuencia de cambio recomendado para una larga duracion de los componentes criticos del motor.
- No reutilizar aceite drenado. Disponga del aceite usado de forma amigable con el medio ambiente.

ALMACENAMIENTO DE LA MOTOCICLETA



SESTERO
ANTIBLOQUEO
DE FRENSO



SISTEMA DE ENCONDO
AUTOMÁTICO
DE LUZES (ALM)



SISTEMA DE LUZES
DE CICLO (ALM)
(SISTEMA)

*Imagen de referencia

Almacenamiento de la Motocicleta

Este procedimiento debe llevarse a cabo antes de guardar la motocicleta por más de 15 días para evitar que la motocicleta se oxide y pueda sufrir otros daños no operacionales como los riesgos de incendio.

1. Limpie la motocicleta a fondo.
2. Vacíe el combustible del tanque (si el combustible se deja durante un tiempo más largo, el combustible dañará los empaques internos).
3. Retire la bujía y agregue alrededor de 3 ml de aceite de motor en el cilindro.
4. Accione el botón de arranque unas cuantas veces para cubrir la pared del cilindro con el aceite e instalar de nuevo la bujía.
5. Coloque la motocicleta en una plataforma de modo que las ruedas no toquen el suelo.
6. Ponga aceite en todas las superficies metálicas no pintadas para prevenir la oxidación.
7. Lubrique los cables de control.
8. Cubra la moto perfectamente.
9. Asegúrese de que el área de almacenamiento esté bien ventilada y libre de cualquier fuente de llamas o chispas.
10. Agregue 10% más de aire a las llantas.

PREPARACIÓN PARA EL USO DESPUÉS DEL ALMACENAMIENTO

1. Limpie la moto
2. Asegúrese que la bujía está bien apretada.
3. Llene el depósito de combustible.
4. Cambie el aceite del motor.
5. Compruebe todos los puntos enumerados en la sección de los controles de seguridad diaria.
6. Controle e infle las llantas con la presión adecuada.

PARA LA BATERÍA:

- A. Retire la batería desconectando primero el terminal negativo (-) y luego el terminal positivo (+) y colóquela en una zona bien ventilada.
- B. Antes de volver a usar la moto:
 - Lleve la batería a recargar.
 - Aplique vaselina en los terminales de la batería (aplica solo a determinados modelos).
 - Instale la batería en orden inverso al de desinstalación.

MANUAL DE GARANTÍA

Motocicletas Ensambladas en Colombia

pulsar
NS400Z

GRUPO
UMA



FAVORITA EN 100
PAÍSES

PREGUNTAS FRECUENTES

¿Porqué son importantes las revisiones de mantenimiento preventivo?

Para resumir son dos los factores que hacen que los mantenimiento preventivos sean de gran importancia:

- *Son los que garantizan la calidad, seguridad e idoneidad de la motocicleta. En esos mantenimientos realizamos ajustes a diferentes sistemas de la motocicleta y además recomendamos el cambio de algunas partes debido al desgaste normal por el uso frecuente, el cambio de estas no corresponden a fallas en la motocicleta, por el contrario se realizan con el fin de mantenerla en perfecto estado de funcionamiento.*
- *Son necesarias para mantener tu derecho de acceder a la garantía de 12 meses o 20.000 kilómetros, lo que primero ocurra, **dado que dentro de los exclusiones de la garantía encontrarás que un factor excluyente es el NO realizar un adecuado mantenimiento del vehículo dentro de los Centros de Servicio UMA.***



¿QUÉ ES LA
GARANTÍA?

*Imagen de referencia



SISTEMA ANTIBLOQUEO DE FRENO



SISTEMA DE ENCENDIDO AUTOMÁTICO DE LUZ (AAL)



SISTEMA DE LUZES DE CARRILAS (DRL)

OBJETIVO DE ESTE MANUAL

Debe entenderse como el derecho que tiene el usuario a que se le reconozcan los posibles defectos de manufactura o ensamble de un producto.

OBJETIVO DE ESTE MANUAL

Este manual le ayudará a conocer sus derechos y las condiciones en las que se otorga la garantía como propietario de su motocicleta Bajaj, para solicitar una garantía en cualquiera de nuestros Centros de Servicio UMA a nivel nacional.

En caso que el propietario proceda con la venta de la motocicleta antes del vencimiento de la garantía otorgada, debe entregarle este Manual de Garantía al nuevo propietario para que tenga la información clara sobre los derechos y condiciones de la garantía y haga un adecuado uso de este respaldo de Bajaj.

Para ayudarte a cumplir con esto Bajaj como cortesía te otorga la Mano de Obra Gratuita en las siguientes revisiones:

<i>Servicio</i>	<i>Mano de Obra</i>	<i>Insumos y Repuestos</i>
Revisión de 500 - 750 km - Primeros 15 a 30 días	Gratuita	Paga el Cliente
Revisión de 5.000 - 5.500 km o al tercer mes	Gratuita	
Revisión de 10.000 - 10.500 km o al sexto mes	Gratuita	
Revisión de 15.000 - 12.500 km o al noveno mes	Paga el cliente	
Revisión de 20.000 - 20.500 km o al doceavo mes	Paga el Cliente	
Revisión de 25.000 - 25.500 km o al quinceavo mes	Paga el cliente	
Revisión de 30.000 - 30.500 km o al dieciochoavo mes	Paga el cliente	
Revisión de 35.000 - 35.500 km o al veintiunavo mes	Paga el cliente	
Revisión de 40.000 - 40.500 km o al veinticuatroavo mes	Paga el cliente	

NOTA

Las revisiones de garantía se deben realizar dentro de los tiempos estipulados en este manual, asistir fuera del tiempo y kilometraje especificado podría ocasionar la pérdida de la garantía.

PREGUNTAS FRECUENTES

Aviso:

El procedimiento detallado de cada revisión periódica se especifica en el capítulo de Programa de Mantenimiento del manual del propietario, consulte al inicio del manual.

¿El derecho a la garantía que tengo como usuario BAJAJ, es cubierto por el Centro de Servicio UMA o agencia donde compré mi motocicleta, o puedo acudir a cualquier Centro de Servicio Autorizado en Colombia?

Como usuario de Motocicleta **BAJAJ** puede acudir a cualquier **Centro de Servicio UMA** a nivel nacional, donde podrá solicitar su servicio y derechos relacionados con la garantía.

Recordamos que el período de la garantía original de la motocicleta es de 12 meses o 20.000 Km, lo primero que ocurra; además se aclara que la garantía es el derecho que tiene ante cualquier defecto de manufactura o ensamble de su producto.

Una vez terminado el período de Garantía ¿puedo seguir asistiendo a los Centros de Servicio UMA?

Una vez finalice su garantía le recomendamos que siga llevando su motocicleta a mantenimiento cada 5.000 km; cerciorándose siempre que el aceite de su vehículo se encuentre en su nivel ideal, de lo contrario deberá solicitar atención en el **Centro de Servicio UMA** de su confianza. Tenga en cuenta que mantener su motocicleta con el Aceite Genuino BAJAJ (BGO por su sigla en inglés) y a un nivel adecuado es fundamental para conservar la vida útil del motor.

Además los **Centros de Servicio UMA** le garantizan calidad en el servicio, historial de su motocicleta consolidado, técnicos entrenados en las tecnologías BAJAJ, respaldo de BAJAJ en todo momento.

VALIDEZ DE LA GARANTÍA Y CONDICIONES

El **Grupo UMA S.A.S.** distribuidor autorizado de la marca BAJAJ en Colombia a través de su red de distribución le otorga una garantía que cubre todo defecto de fabricación o ensamble por un período de **12 meses o 20.000 km, lo primero que se cumpla**, siempre y cuando el usuario haya cumplido con los siguientes requisitos:

PARA QUE LA GARANTÍA SEA VÁLIDA SE DEBE CUMPLIR CON LAS SIGUIENTES CONDICIONES:

1. Haber efectuado las revisiones preventivas y mantenimientos previos a la ocurrencia del daño en un Centro de Servicio UMA.
2. Haber utilizado partes y piezas originales BAJAJ en los mantenimientos previos.
3. Para las reclamaciones de motor, haber cumplido con los cambios de aceite en los periodos estipulados. Tenga en cuenta que en algunas zonas del país las altas temperaturas del medioambiente pudieran afectar el nivel de aceite de su motor, por lo que recomendamos revisar constantemente o cambiar el aceite entre los 5.000 y 5.500 kms y haber usado el aceite genuino BAJAJ.

Recuerde que mantener el nivel adecuado del lubricante e inspeccionar periódicamente es su responsabilidad.

4. Toda pieza sustituida en garantía pasará a ser legítima propiedad de BAJAJ.
5. Las piezas que se reemplacen durante el período de garantía tendrán su propio periodo de garantía, así: mínimo 3 meses o 3000 km (lo primero que ocurra) o hasta que se cumpla el periodo de garantía del vehículo.

LA GARANTÍA BAJAJ NO CUBRE:

1. Daños debidos a incumplimiento o negligencia en las revisiones preventivas recomendadas por BAJAJ.
2. Daños generados por reparaciones o revisiones efectuadas con métodos no especificados por BAJAJ o por terceros no autorizados.
3. Daños debidos al uso de la motocicleta para carreras u otras actividades de competencia deportiva.
4. Daños debidos a métodos de funcionamiento que no sean los indicados en el Manual de Propietario, o por utilizar la motocicleta más allá de los límites o especificaciones indicados por BAJAJ. (Carga máxima, capacidad de pasajeros, velocidad de motor y otros).
5. Daños debidos a la utilización de piezas o accesorios no originales o que no sean aprobados o comercializados por **BAJAJ/Grupo UMA S.A.S** o combustible, lubricante y compuestos líquidos con especificaciones diferentes de las indicadas en el Manual de Propietario.
6. Daños debidos a una lubricación inadecuada o al uso de lubricantes no especificados por BAJAJ.
7. Daños debidos a modificaciones no aprobadas por BAJAJ (reparaciones del motor, modificaciones para el rendimiento de la motocicleta, reducción de luces, aumentos y otros cambios).
8. Daños debidos al paso del tiempo (deterioro natural de superficies pintadas o cromadas, corrosión y otros deterioros) debidos a condiciones ambientales críticas o a agentes externos.
9. La sustitución y los trabajos de sustitución o reparación de piezas no originales BAJAJ o montadas por personal ajeno al Centro de Servicio UMA.
10. Daños debidos a almacenaje o transporte incorrectos.
11. Daños ocasionados en la motocicleta por cualquier accidente.

Aviso

Estas exclusiones de garantía se rigen por lo establecido en la circular única de la Superintendencia de Industria y Comercio en el numeral 1.2.2.2.1

LA GARANTÍA BAJAJ NO CUBRE:

12. Piezas de recambio de reposición frecuente. BAJAJ no ofrece garantía de piezas o fluidos deteriorados por desgaste a consecuencia de su uso:

Las piezas o elementos mencionados a continuación no están cubiertos por la garantía.

Sin embargo Grupa UMA analizará cada situación particular, si la motocicleta se encuentra dentro de los kilometrajes y tiempos mencionados en la siguiente tabla:

Tipo	Descripción	Meses	Kilometraje	Nota	Requisito
Eléctricos	Bujía	1	750	1, 2, 3	
	Fusibles / Bombillos	1	750	1, 3	
	Estator, Regulador, Bobinas	6	10.000	1, 3	
	Relés, Supresor Ruido, Mandos	3	5.000	1, 3	
	Arnes / Bocina / Puerto USB	3	5.000	1, 3	
	LCD, Velocímetro y Sensor Velocidad	24	30.000	1, 2, 3	
	Escobillas Motor arranque	3	5.000	1, 3	
	Farola / Stop Led	3	5.000	1, 3	
	Batería	6	6.000	1, 3	
	CDI / ECU	6	10.000	1, 3	
	Sensores / Actuadores / Bomba Combustible	6	10.000	1, 3	
	Modulador ABS	6	10.000	1, 3	
	Motor	Empaque Tapa Válvulas, Embrague y Volante	3	5.000	1
Empaques Cilindro / Culata		12	15.000	1	
Culata, Árbol de Levas		24	30.000	1	
Caja de cambios y Empaque centro motor		24	30.000	1	
Cilindro, Pistón, Cigüeñal		24	30.000	1	
Rodamientos del Motor		24	30.000	1	
Filtros		Filtro Combustible	1	500	1
	Filtro Aire	1	500	1, 2	
	Filtro Aceite	1	500	1	
Fricción	Guayas	1	500	1	
	Discos / Separadores Embrague	1	1.000	1, 2	
	Disco / Tambor freno	1	500	1, 2	
	Kit de Arrastre / Cadena transmisión	3	5.000	1, 2	
	Bandas/Pastillas freno	1	1.000	1	
	Rodamientos	12	10.000	1	
	Guaya de Velocímetro	24	30.000	1, 2	
Gomas	Reposapios goma	1	500	1, 2	
	Retenedores	3	5.000	1	
	Llantas / Neumáticos	3	5.000	1, 2	
Chasis	Cunas Dirección	12	10.000	1, 2	
	Accesorios (Maleteros, Defensas, Parrillas, etc)	6	10.000	1, 2, 3	
	Sileciador	24	30.000	1, 2	Seccionar frente al cliente, no debe tener elementos extraños
	Amortiguadores	24	30.000	1, 2	No exceder la capacidad máxima de carga
	Velocímetro Análogo	24	30.000	1, 2	
	Tanque Combustible / Pintura y Radiador	24	30.000	1, 2	No aplica para golpes, deterioro por agente químico, por contacto con superficies altamente rugosas o condiciones ambientales severas
	Bomba Freno / Radios / Rines:	3	5.000		

Nota:

1. Lo primero que ocurra
2. Sólo se cubre por defecto de manufactura, no cubre impactos ni el desgaste natural del elemento
3. No aplica si tienen modificaciones o alteraciones

Fluidos excluidos de garantía:

Aceite de motor, transmisión o suspensión, grasa, electrolito de la batería, refrigerante del radiador, líquido de frenos o embrague y otros elementos especificados por BAJAJ.

LA GARANTÍA BAJAJ NO CUBRE:

13. Gastos adicionales a la reclamación de garantía, incluyendo:

- *Alojamiento, Manutención y otros gastos debidos a una avería del producto en un lugar apartado*
- *Compensaciones por tiempo perdido, pérdidas comerciales o gastos de alquiler de un producto sustituto durante el período de ajuste.*
- *BAJAJ se reserva el derecho de introducir en todos sus modelos cuantas modificaciones y mejoras tenga por conveniente.*

14. Daños causados por el uso de máquinas de alta presión o de vapor.

- *Evite dirigir el chorro de agua a los rodamientos o componentes eléctricos / electrónicos la humedad aplicada se convertirá en corrosión.*
- *Se pueden limpiar y proteger las piezas de metal que no tengan protección alguna con una cera al cr Utilice sólo una solución de jabón neutro para limpiar el sillín, cuadro de instrumentos, indicadores, luz piloto y pantalla parabrisas. No utilice ningún solvente que contenga agentes de limpieza.*
- *Se deben poner las piezas muy sucias o manchadas de insectos a remojar en una solución de jabón y a continuación se debe enjuagar.*

OTRAS RECOMENDACIONES

- *Se aconseja, sobre todo para condiciones de funcionamiento adversas, proteger la motocicleta con ceras o lubricantes adecuados. Su Concesionario podrá aconsejarle acerca de los mismos.*
- *Si va a guardar la motocicleta durante un tiempo, consulte con su **Centro de Servicio UMA** para las recomendaciones indicadas.*
- *Recuerde agendar cita en su **Centro de Servicio UMA** más cercano para los cambios periódicos de aceite, mantenimientos preventivos, generales y demás.*
- *Recomendamos utilizar para todas nuestras motocicletas Aceite Genuino BAJAJ (BGO) v realizar el cambio cada 5.000 km a 5.500 km o cada tres meses lo que primero ocurra.*

ACEITE DE MOTOR

Consumo aceite de motor

Todo motor consume aceite, en el recorrido ascendente del pistón, una pequeña cantidad de aceite será barrido a la cámara de combustión y quemado en el siguiente ciclo de encendido. también el aceite que lubrica las áreas de los impulsadores de válvulas y sus guías será drenado en pequeñas cantidades a la admisión o escape. La suma de estas cantidades de aceite es pequeña, pero explica por que el motor consume aceite. Si no hubiera este consumo de aceite el desgaste de las paredes del cilindro, impulsores, guías de válvulas y otras áreas del motor sería excesivo.

Adicionalmente los anillos del pistón de los motores modernos, cuya vida útil es más larga, tienen también un periodo de asentamiento más prolongado que los anillos de pistón de motores antiguos, razón por la cual un motor nuevo sin asentamiento, consumirá en promedio más aceite que un motor del mismo tipo después de 5.000 o 6.000 km de uso.

Otras variables que afectan el consumo de aceite son: la calidad y la viscosidad del aceite usado, su volatilidad, la velocidad típica de conducción, revoluciones del motor y la dilución de combustible en el aceite. Por ejemplo, en operación de ciudad y sin excesos de peso un motor puede recorrer muchos kilómetros sin que se note una pérdida de aceite, debido al efecto compensador del combustible diluido en el mismo, mientras que si el mismo motor conducido en una vía rápida y durante un día cálido a alta velocidad, el motor presentará pérdida de aceite, debido a que el combustible que estaba diluido en el mismo, se evaporará por las altas temperaturas del motor.

En conclusión, **todo motor consume aceite para funcionar correctamente** y es normal que consuma hasta un 30% cada 2.000 o 3.000 kilómetros, sin indicar que por eso esté fallando la unidad. Se recomienda cambiar el aceite cada 5.000 a 5.500 kilómetros.

Por eso es necesario medir y complementar el nivel de aceite del motor frecuentemente, usar solamente Aceite Genuino BAJAJ.

ACEITE DE MOTOR

Verificación diaria del nivel de aceite

Mantenga siempre el nivel de aceite entre los niveles bajo y alto, cuando el nivel de aceite esté llegando al nivel bajo (D), indicado en la imagen, debe proceder a completar hasta el nivel máximo (C) con aceite recomendado, sin sobrepasar el nivel máximo.

1. Estacione la motocicleta en una superficie plana.
2. Verifique que el nivel de aceite esté entre las marcas C Y D.
3. Adicione aceite de ser necesario.

No realizar esta operación puede conllevar a daños en componentes internos del motor.

Realice el cambio de aceite cada 5.000 km.

Para medir el nivel de aceite, ubique el vehículo en una superficie plana apoyada sobre un soporte vertical, para este procedimiento, tenga en cuenta que el motor debe estar frío.



- A. Tapón de aceite.
- B. Visor medidor nivel de aceite.
- C. Nivel superior.
- D. Nivel inferior.

pulsar NS400Z



SELECCIÓN
AVANZADA
DE FRENSO



SELECCIÓN DE EMISSIONES
ACORDADA AL EURO 4



SELECCIÓN DE SEGURIDAD
ACORDADA AL EURO 4

*Imagen de referencia

ALARGA LA VIDA ÚTIL DEL MOTOR
DE TU *pulsar* CON

20W50



**ACEITES
BAJAJ
DTS-i**

IDEAL PARA TU MOTOR,
PERFECTO PARA TU BAJAJ

MEJOR DESEMPEÑO

RENDIMIENTO HASTA 5.000 KM

SUAVIDAD Y CONTROL DEL EMBRAGUE

RESPALDO Y GARANTÍA DE GRUPO UMA BAJAJ



OTRAS RECOMENDACIONES

- Es su responsabilidad asegurarse que se efectúen las revisiones dentro del período especificado, de esta forma su moto recibirá todos los beneficios de la garantía Bajaj.
- Las inspecciones periódicas se determinan por kilometraje. **BAJAJ** considera de mucha importancia estas inspecciones, pues son factores que influyen decisivamente en la conservación del vehículo y son exigidas durante el período de garantía para la aprobación de la misma. Realizar preventivamente el mantenimiento a su vehículo le permitirá ahorrar dinero (Ver imagen en la siguiente página).
- En caso de presentarse una falla dentro del período de garantía, consulte con su **Centro de Servicio UMA** más cercano de forma inmediata.

• SONIDOS Y VIBRACIONES EN LAS MOTOCICLETAS

El funcionamiento normal de la motocicleta, bajo distintas formas de conducción (con carga, sin carga, diferentes velocidades, clima, gasolina, etc.), puede generar distintos sonidos y/o vibraciones, las cuales son característicos de cada modelo y no constituyen indicios de ningún problema en la motocicleta. Estos sonidos y vibraciones, incluso pueden variar entre motocicletas del mismo modelo y están dados por las diferencias en las tolerancias, ajustes de fabricación, movimiento o fricciones propias de los componentes.

Realizar el mantenimiento preventivo recomendado en los Centros de Servicio UMA te permite ahorrar dinero

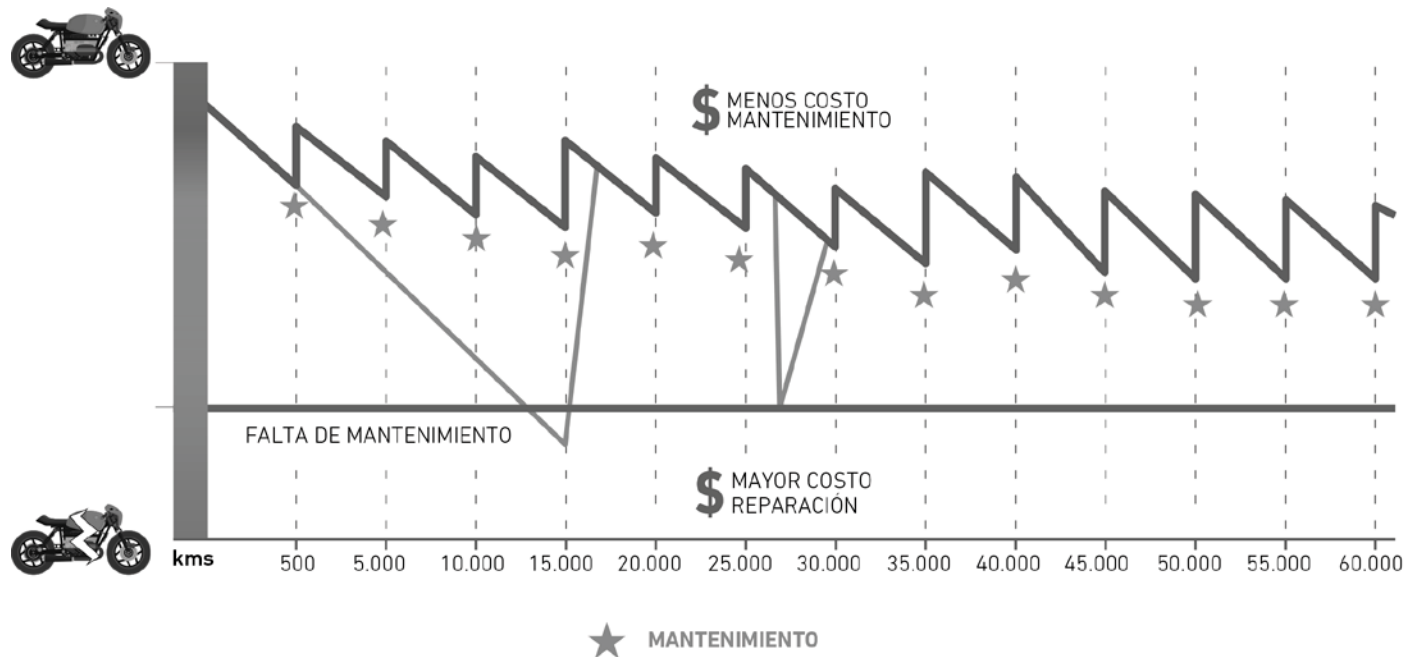

RESPONSABILIDAD AMBIENTAL DE BAJAJ:

Como esfuerzo a nuestro compromiso ambiental en la red de **Centros de Servicio UMA** tenemos lo siguiente:

Aceite:

Se realiza la disposición del aceite con recicladores autorizados por el Ministerio de Ambiente y Desarrollo Sostenible. Así impedimos el vertimiento de aceite usado a los sistemas de alcantarillado de las ciudades y minimizamos la llegada de elementos contaminantes a los ríos y océanos.

Baterías y Llantas:

Recibimos tu batería y llantas usadas y las entregamos a empresas que separan y reciclan sus componentes evitando así que los ácidos, caucho y demás materiales sean vertidos a fuentes fluviales. Estas empresas cuentan con certificación de la Agencia Nacional de Licencias Ambientales ANLA.

Empaques:

Del Material de empaque que utilizamos para entregar los productos que comercializamos, te recomendamos recolectarlos y entregarlos a empresas de reciclaje.



Bajaj es responsable con el medio ambiente y la adecuada disposición final de baterías, llantas, RAEE (residuos de aparatos eléctricos y electrónicos) envases y empaques.

GARANTÍA EN BATERÍAS:

La batería de su motocicleta BAJAJ cuenta con una garantía de 6 meses o 6.000 km, lo primero que ocurra a partir de la fecha de entrega de su motocicleta.

Cada **Centro de Servicio UMA** registrará la siguiente información de la batería en la hoja de vida de su motocicleta garantizando así una adecuada trazabilidad y transparencia al cliente en el momento de evaluar una solicitud de garantía:

INFORMACIÓN DE GARANTÍA DE LA BATERÍA	
Fecha de Venta	
Marca	
Referencia	
Serial	
Tipo de Batería	
Placa	
Voltaje	

COMPROBACIONES DIARIAS RECOMENDADAS:

Comprobación	Procedimiento
Aceite de Motor	Comprobar nivel y añadir si es necesario.
Combustible	Cerciorarse que sea suficiente.
Líquido refrigerante (si aplica)	Comprobar nivel y añadir si es necesario.
Luces, bocina, direccionales y luz trasera	Comprobar si funcionan correctamente.
Frenos	Comprobar si funcionan correctamente.
Cadena de transmisión	Comprobar el estado de la corona y del piñón de transmisión y la holgura de la cadena. Si es necesario limpiar, ajustar y engrasar la cadena.
Llantas	Revisión la presión y completar si es necesario.
Acelerador	Revise que funcione correctamente.

Rueda tranquilo **CON REPUESTOS ORIGINALES BAJAJ,** *los de la etiqueta rosada.*

- » *Evita fallas en los sistemas*
- » *Menor inversión a largo plazo*
- » *Evita reparaciones tempranas*
- » *Respaldo y garantía de grupo
Uma Bajaj*



EXIGE LA ETIQUETA ROSADA



EMISIÓN DE GASES:

Ley 1972 de Julio de 2019 expedida por el Ministerio de Ambiente, Vivienda y Desarrollo Territorial, es la norma en cual se fijan los límites máximos permitidos de agentes contaminantes que emiten las fuentes móviles como producto de una combustión interna, en este caso las motocicletas, esta regulación inicia a partir del 10 de enero de 2021 y es aplicable en todo el territorio Colombiano a todos los vehículos que circulan dentro de este.

Todas las motocicleta BAJAJ cuentan con el certificado de emisión de gases exigido en la ley 1972, donde cumplimos con la norma Euro III, este certificado se entrega por primera vez con la motocicleta y no genera costo adicional, después del segundo año el cliente asumirá el costo de este certificado.

Los CDA o Centros de Diagnostico Automotriz son las encargados de realizar las inspecciones técnico mecánicas para medir los niveles de gases contaminantes.

Esta revisión en las motocicletas se debe realizar por primera vez dos años después de haber sido matriculada la motocicleta y en adelante cada año.

NOTA:

Los niveles máximos permitidos para gases contaminantes en Colombia según la Resolución 762 del 2022 son:

- **Monóxido de Carbono (CO:3.5 g/km)**
- **Hidrocarburos (HC: 1300 partes por millon [ppm])**

Los niveles de gases contaminantes pueden variar dependiendo de varios factores entre ellos están: falta de mantenimiento periódico, reglaje incorrecto del sistema de alimentación, combustible inadecuado, filtro de aire obstruido entre otras. En caso de presentarse valores por encima de los permitidos en su motocicleta, solicite de inmediato una inspección por parte del C.S.U más cercano.

Listado de Centros de Servicio UMA

Para conocer el listado de nuestros Centros de servicio UMA te invitamos a ingresar a nuestra página web:

www.grupouma.com

Canales de atención PQR's (Peticiónes, Quejas, y Reclamos)

Para Grupo UMA es muy importante atenderte y escucharte, por eso contamos con un área de servicio al cliente especializada para brindartetoda la asesoría necesaria a través de:

- Contac center: 323 254 04 28
- Concesionarios: A través del buzón de sugerencias.
- Correo electrónico: servicioalclientecl@grupouma.com
- Portal web: <https://grupouma.com/colombia/contactanos>

pulsar NS400Z

